



CITTÁ DI ALGHERO
Provincia Di Sassari



Rendiconto Esercizio 2012

1

Relazione al Rendiconto di Gestione

1b – Relazione Tecnica

000114

FE

Comune di
Alghero

**RELAZIONE TECNICA
AL CONTO DI BILANCIO
2012**

000115

A

Comune di Alghero
RELAZIONE TECNICA AL CONTO DI BILANCIO 2012

INDICE DEGLI ARGOMENTI TRATTATI

	Pag.
Conto del bilancio e conto del patrimonio 2012	
Introduzione all'analisi dei dati di consuntivo	1
Considerazioni generali	2
Risultato di amministrazione 2012	3
Risultato di amministrazione nel quinquennio 2008-2012	4
Risultato gestione di competenza 2012	5
Gestione della competenza nel quinquennio 2008-2012	6
Gestione dei residui nel quinquennio 2008-2012	7
Conto del patrimonio 2012	8
Gestione del patrimonio nel biennio 2011-2012	9
Gestione della competenza 2012	
Bilancio suddiviso nelle componenti	11
Bilancio corrente: considerazioni generali	12
Bilancio corrente	13
Bilancio investimenti: considerazioni generali	14
Bilancio investimenti	15
Servizi per conto di terzi	16
Indicatori finanziari 2012	
Contenuto degli indicatori	17
Andamento indicatori: sintesi	22
Andamento indicatori: analisi	
1. Grado di autonomia finanziaria	23
2. Grado di autonomia tributaria	24
3. Grado di dipendenza erariale	25
4. Incidenza delle entrate tributarie sulle entrate proprie	26
5. Incidenza entrate extratributarie sulle entrate proprie	27
6. Pressione delle entrate proprie pro capite	28
7. Pressione tributaria pro capite	29
8. Trasferimenti erariali pro capite	30
9. Grado di rigidità strutturale	31
10. Grado di rigidità per costo personale	32
11. Grado di rigidità per indebitamento	33
12. Incidenza indebitamento totale su entrate correnti	34
13. Rigidità strutturale pro capite	35
14. Costo del personale pro capite	36
15. Indebitamento pro capite	37
16. Incidenza del costo personale sulla spesa corrente	38
17. Costo medio del personale	39
18. Propensione all'investimento	40
19. Investimenti pro capite	41
20. Abitanti per dipendente	42
21. Risorse gestite per dipendente	43
22. Finanziamento della spesa corrente con contributi	44
23. Finanziamento degli investimenti con contributi	45
24. Trasferimenti correnti pro capite	46
25. Trasferimenti in conto capitale pro capite	47
Andamento delle entrate nel quinquennio 2008 - 2012	
Riepilogo entrate per titoli	48
Riepilogo entrate 2008-2012	49
Entrate tributarie	50
Entrate tributarie 2008-2012	51
Trasferimenti correnti	52

000110



Andamento delle entrate nel quinquennio 2008 - 2012	
Trasferimenti correnti	54
Entrate extratributarie	55
Entrate extratributarie 2008-2012	56
Trasferimenti c/capitale	57
Trasferimenti c/capitale 2008-2012	58
Accensione di prestiti	59
Accensione di prestiti 2008-2012	60
Andamento delle uscite nel quinquennio 2008 - 2012	
Riepilogo uscite per titoli	61
Riepilogo uscite 2008-2012	62
Spese correnti	63
Spese correnti 2008-2012	64
Spese in conto capitale	65
Spese in conto capitale 2008-2012	66
Rimborso di prestiti	67
Rimborso di prestiti 2008-2012	68
Principali scelte di gestione 2012	
Dinamica del personale	69
Personale 2008-2012	70
Livello di indebitamento	71
Dinamica dell'indebitamento 2008-2012	72
Indebitamento globale 2008-2012	73
Avanzo o disavanzo applicato	74
Avanzo e disavanzo 2008-2012	75
Servizi erogati nel 2012	
Servizi a domanda individuale	
Premessa	76
Entrate	77
Uscite	78
Risultato	79

030117



Conto del bilancio e conto del patrimonio Introduzione all'analisi dei dati di consuntivo

Ogni organizzazione economica *individua* i propri obiettivi primari, *pianifica* il reperimento delle risorse necessarie e *destina* i mezzi disponibili per realizzare quanto programmato. Il comune, in quanto azienda erogatrice di servizi a beneficio della collettività, non fa eccezione a questa regola. La programmazione iniziale degli interventi, decisa con l'approvazione del bilancio di previsione, indica le finalità dell'amministrazione, il grado di priorità nelle scelte, precisa l'entità delle risorse da movimentare ed infine specifica la destinazione delle stesse al finanziamento di spese correnti o degli interventi in conto capitale.

L'approvazione del rendiconto, e con essa la stesura ufficiale del conto di bilancio e del conto del patrimonio, diventa il momento più adatto per verificare quanto, di tutto questo, è stato poi effettivamente realizzato. Questa analisi, pertanto, viene orientata in una direzione ben precisa, che tende a misurare la capacità tecnica, o quanto meno la possibilità economica e finanziaria, di tradurre gli obiettivi inizialmente ipotizzati in risultati effettivamente conseguiti. È in questa occasione che il consiglio, la giunta e i responsabili dei servizi, verificano i risultati complessivamente ottenuti dall'organizzazione comunale. Partendo proprio da queste considerazioni, l'ordinamento finanziario e contabile prevede che *"il conto del bilancio dimostra i risultati finali della gestione autorizzatoria contenuta nel bilancio annuale rispetto alle previsioni (...)"* (D.Lgs.267/2000, art.228/1).

Mentre nel corso dell'esercizio le scelte operate da ogni amministrazione tendono ad interessare solo singoli aspetti della complessa attività del comune, in occasione dell'approvazione del bilancio di previsione, prima, e del rendiconto di fine gestione, poi, la discussione si estende fino a ricomprendere valutazioni di natura e contenuto più generale. Non è più il singolo elemento che conta ma il *risultato complessivamente ottenuto* nell'anno finanziario appena concluso.

Il legislatore, molto sensibile a queste esigenze, ha introdotto l'obbligo di accludere ai conti finanziari ed economici di fine esercizio, che continuano a mantenere una connotazione prevalentemente numerica, anche un documento ufficiale dal contenuto prettamente espositivo. Ne consegue che *"al rendiconto è allegata una relazione illustrativa della giunta che esprime le valutazioni di efficacia dell'azione condotta sulla base dei risultati conseguiti in rapporto ai programmi ed ai costi sostenuti"* (D.Lgs.267/00, art.151/6).

Questa Relazione al conto del bilancio, pertanto, si propone di esporre i dati più significativi dell'attività dell'ente riportando sia le risultanze finali di questo esercizio che l'andamento dei dati finanziari registrato nell'ultimo quinquennio. Allo stesso tempo, l'analisi simultanea dei principali fattori di rigidità del bilancio (costo del personale ed indebitamento) e del risultato conseguito nella attività indirizzate verso la collettività (servizi istituzionali, a domanda individuale e di carattere economico) consente di esprimere talune efficaci valutazioni sui *"risultati conseguiti in rapporto ai programmi ed ai costi sostenuti"*.

Con tali premesse, l'analisi proposta si svilupperà in successivi passi per seguire una logica espositiva che andrà ad interessare, in sequenza:

- I risultati registrati nel *Conto del bilancio e Conto del patrimonio*, mettendo in luce l'avanzo o il disavanzo conseguito (competenza e residui) e l'andamento della gestione economico/patrimoniale (variazione del patrimonio);
- I dati che si riferiscono alla sola *Gestione della competenza*, soffermando l'attenzione sui risultati conseguiti dalla gestione corrente, dagli investimenti, dai movimenti di fondi e dai servizi per conto di terzi;
- L'esposizione di un sistema articolato di *Indicatori finanziari*, ottenuto dal rapporto di dati esclusivamente finanziari, o dal rapporto tra dati finanziari e valori demografici;
- L'analisi dell'*Andamento delle entrate nel quinquennio*, raggruppate a livello di categoria;
- L'analisi dell'*Andamento delle uscite nel quinquennio*, raggruppate a livello di funzione;
- I riflessi prodotti sugli equilibri di bilancio da alcune delle *Principali scelte di gestione*, come la dinamica del personale, il livello di indebitamento e l'applicazione dell'avanzo o il ripiano dell'eventuale disavanzo;
- Il bilancio dei *Servizi erogati* dal comune, sotto forma di servizi a domanda individuale, istituzionali, o produttivi.

La notevole mole di informazioni contenute in questo documento, ma soprattutto la semplicità nell'esposizione degli argomenti trattati, aiuterà gli amministratori, i responsabili dei servizi e in generale tutti i cittadini, a comprendere le complesse dinamiche finanziarie che regolano le scelte operative del comune, e questo sia nel versante delle entrate che in quello delle uscite.

La *Relazione tecnica al conto di bilancio*, infatti, è lo strumento ideale per rileggere in chiave comprensibile il contesto tecnico/finanziario all'interno del quale viene promossa e poi si sviluppa l'attività dell'ente, sempre rivolta a soddisfare le legittime aspettative dell'intera collettività, come quelle del singolo cittadino/utente. La richiesta di maggiori risorse operata direttamente in ambito territoriale, che è anche il frutto di un aumentato grado di indipendenza finanziaria del comune, comporta il dovere morale per l'Amministrazione di accrescere il grado di trasparenza nella lettura dei fatti di gestione. Ed il rendiconto finale di esercizio, è proprio il momento adatto per sviluppare questo tipo di analisi.

030110

E

Conto del bilancio e conto del patrimonio Considerazioni di carattere generale

Il complesso e articolato processo di amministrazione, proprio di un moderno ente locale, si compone di continui interventi connessi con l'adozione di scelte mirate e con la successiva messa in atto di comportamenti ritenuti idonei a raggiungere i fini prestabiliti. Amministrare una realtà locale, infatti, significa gestire tutte le risorse umane, finanziarie e tecnologiche a disposizione, per raggiungere *prefissati obiettivi* di natura politica e sociale.

La gestione di questi mezzi è preceduta dalla fase in cui si individuano le scelte programmatiche, dato che sono proprio queste le decisioni che dirigeranno l'attività dell'ente nel successivo esercizio. Competente ad adottare gli indirizzi di carattere generale, approvando nello stesso momento la distribuzione delle corrispondenti risorse, è il massimo organismo di partecipazione politica dell'ente, e cioè il Consiglio comunale, i cui membri sono eletti direttamente dai cittadini. La programmazione di tipo politico, infatti, precede quella ad indirizzo operativo che è delegata, per quanto riguarda l'individuazione delle direttive operative, alla Giunta comunale, mentre l'attività concreta di gestione è di stretta competenza dell'apparato tecnico.

È proprio per garantire la necessaria coerenza delle direttive operative con la programmazione generale di tipo politico che *"il consiglio è l'organo di indirizzo e di controllo politico e amministrativo. Il consiglio ha competenza limitatamente ai seguenti atti fondamentali: statuti dell'ente e delle aziende speciali (..), programmi, relazioni previsionali e programmatiche, piani finanziari, programmi triennali e elenco annuale dei lavori pubblici, bilanci annuali e pluriennali (..)"* (D.Lgs.267/00, art.42/1-2).

Per esercitare in pieno le prerogative connesse con la pianificazione dell'attività dell'ente, la fase di programmazione è collocata in un preciso momento temporale che precede l'inizio dell'esercizio, ed è per questo motivo che *"gli enti locali deliberano entro il 31 dicembre il bilancio di previsione per l'anno successivo"* (D.Lgs.267/00, art.15/1). Una volta superato questo importante adempimento, tutto si trasferisce alla gestione quotidiana delle risorse di parte corrente e investimento, il cui esito finale - e cioè la verifica sul raggiungimento degli obiettivi stabiliti ad inizio esercizio - viene misurato e poi valutato ad esercizio terminato. Anche le conclusioni di natura prettamente finanziaria si delineano solo a rendiconto, quando il bilancio del comune potrà mostrare un risultato di amministrazione che sarà in attivo (Avanzo) o in passivo (Disavanzo).

Partendo da questa premessa, l'avanzo o il disavanzo rilevato a fine esercizio è composto dai risultati rispettivamente conseguiti dalla gestione della *competenza* e da quella dei *residui*. Le origini e le caratteristiche di questi saldi contabili sono diverse. Il risultato della gestione di competenza (parte corrente ed investimenti), ad esempio, fornisce un ottimo parametro per valutare la capacità dell'ente di utilizzare le risorse che si sono rese disponibili nel corso dell'esercizio (accertamenti). Il risultato della gestione dei residui, invece, offre utili informazioni sull'esito delle registrazioni contabili effettuate in anni precedenti, il cui esito finale era stato però rinviato agli esercizi successivi (residui attivi e passivi da riportare). Gli spunti riflessivi che si possono trarre dall'analisi dei dati finanziari sono molti.

I successivi capitoli, tramite l'analisi del quadro riassuntivo della gestione finanziaria, metteranno in evidenza il risultato di amministrazione rispettivamente prodotto dalla gestione della competenza e da quella dei residui (avanzo, disavanzo, pareggio), fornendo quindi una visione molto sintetica dei saldi finali del conto del bilancio (rendiconto dell'attività finanziaria). L'analisi prenderà poi in considerazione i risultati conseguiti a livello patrimoniale, dando quindi una seconda chiave di lettura di quanto si è verificato nel corso dell'esercizio. Si tratterà, in altri termini, di porre l'attenzione sui riflessi che l'attività finanziaria ha avuto nel campo dell'accumulo della ricchezza comunale, sotto forma di variazione nella consistenza dell'attivo e del passivo patrimoniale (rendiconto dell'attività economico/patrimoniale).

L'accostamento tra le due diverse angolature, quella classica finanziaria e quella di origine patrimoniale, permette al lettore di disporre di un quadro di riferimento sufficientemente valido sul grado di efficienza ed efficacia dell'azione esercitata dal comune, analizzata non solo nell'arco di un unico esercizio ma talvolta estesa ad un intervallo di tempo decisamente più ampio, di durata quinquennale.

030113

**Conto del bilancio e conto del patrimonio
Risultato di amministrazione**

Il risultato di amministrazione complessivo (colonna "Totale") riportato in fondo alla tabella (riga "Composizione del risultato") è il dato che mostra, in estrema sintesi, l'esito finanziario dell'esercizio che si è chiuso. Il dato contabile può mostrare un avanzo (+) o riportare, in alternativa, un disavanzo (-). Si tratta, come affermazione di principio e senza addentrarsi negli aspetti prettamente tecnici dei diversi concetti di "competenza" attribuiti alle due contabilità, dell'equivalente pubblico di quello che nel privato è il risultato del bilancio annuale, che può terminare infatti in utile (+) o perdita (-).

Ritornando al contenuto della tabella, il risultato di amministrazione è stato ottenuto dal simultaneo concorso della gestione di competenza e da quella dei residui, a cui corrispondono due distinte colonne del prospetto. Il fondo finale di cassa (31/12) è ottenuto sommando la giacenza iniziale (1/1) con le riscossioni che si sono verificate nell'esercizio, e sottraendo poi i pagamenti effettuati nel medesimo intervallo di tempo. Queste operazioni comprendono i movimenti di denaro che hanno impiegato le risorse proprie di questo anno finanziario (riscossioni e pagamenti in C/competenza), come pure le operazioni che hanno invece utilizzato anche le rimanenze di esercizi precedenti (riscossioni e pagamenti in C/residui).

Come conseguenza di quanto appena detto, anche l'avanzo o il disavanzo riportato nell'ultima riga (colonna "Totale") è composto da due distinte componenti, e precisamente il risultato della gestione dei residui (colonna "Residui") e il risultato della gestione di competenza (colonna "Competenza"). Un esito finale positivo (avanzo) della gestione di competenza sta ad indicare che il comune ha accertato, durante l'anno preso in esame, un volume di entrate superiore all'ammontare complessivo delle spese impegnate. Si è pertanto prodotto un risparmio. Un risultato di segno opposto (disavanzo) indica invece che l'ente ha dovuto impegnare nel corso dell'esercizio una quantità di risorse superiore alle disponibilità esistenti. In questo secondo caso, se il risultato di amministrazione globale risulta comunque positivo (colonna "Totale"), questo sta ad indicare che l'Amministrazione ha dovuto utilizzare nel corso dell'esercizio anche risorse che erano il frutto di economie di precedenti esercizi.

RISULTATO DI AMMINISTRAZIONE (Rendiconto 2012)	Movimenti 2012		Totale	
	Residui	Competenza		
Fondo di cassa Iniziale	(+)	8.822.530,44	-	8.822.530,44
Riscossioni	(+)	25.270.903,49	34.757.556,87	60.028.460,36
Pagamenti	(-)	22.857.495,55	33.728.596,49	56.586.092,04
Fondo cassa finale		11.235.938,38	1.028.960,38	12.264.898,76
Residui attivi	(+)	79.710.741,82	25.156.676,86	104.867.418,68
Residui passivi	(-)	68.449.705,69	24.235.338,88	92.685.044,57
Risultato contabile		22.496.974,51	1.950.298,36	24.447.272,87
Avanzo/Disavanzo esercizio precedente applicato	(+/-)	-2.410.364,88	2.410.364,88	
Composizione del risultato (residui e competenza)		20.086.609,63	4.360.663,24	

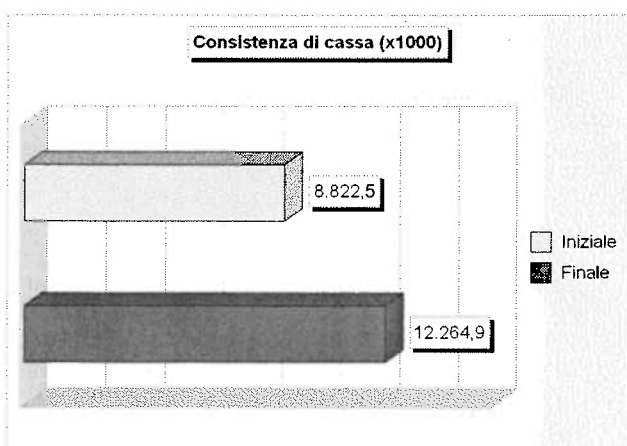
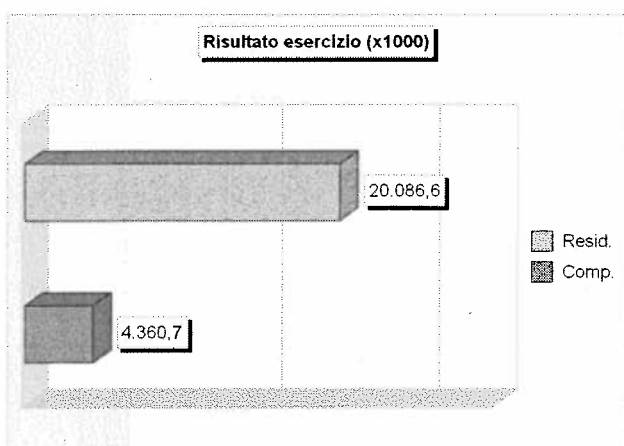

000120

**Conto del bilancio e conto del patrimonio
Risultato di amministrazione nel quinquennio**

La tabella riportata nella pagina mostra l'*andamento* del risultato di amministrazione conseguito dal comune nell'ultimo quinquennio. Questo dato globale, che fa pertanto riferimento sia alla gestione di competenza che a quella dei residui, può indicare, in ciascuno degli anni che compongono l'intervallo di tempo considerato (colonne), sia un avanzo (+) che un disavanzo (-).

La visione simultanea di un arco temporale così vasto permette di ottenere, anche in forma induttiva, alcune informazioni di carattere generale sullo stato delle finanze del comune. Queste notizie, seppure molto utili in fase di primo approccio al problema, sono insufficienti per individuare quali sono stati i diversi fattori che hanno contribuito a produrre il saldo finale.

Un risultato positivo conseguito in un esercizio, infatti, potrebbe derivare dalla somma di un disavanzo della gestione di competenza e di un avanzo della gestione dei residui. In altri termini, anche se il risultato numerico è identico, non è la stessa cosa avere finanziato le spese dell'esercizio con le risorse reperite in quello specifico anno, e l'aver raggiunto il medesimo risultato impiegando però anche le economie maturate in anni precedenti. Nel primo caso, il fabbisogno di spesa è stato fronteggiato con i mezzi dell'esercizio (avanzo della gestione di competenza) mentre nel secondo si è dovuto dare fondo alle riserve accumulate in anni precedenti (disavanzo della gestione di competenza neutralizzato dall'avanzo prodotto della gestione dei residui).

A parità di risultato quindi, due circostanze così diverse spostano il giudizio sulla gestione in direzioni diametralmente opposte, con la conseguenza che l'analisi dovrà pertanto interessare anche le singole componenti del risultato finale: la gestione dei residui e quella della competenza. Questo tipo di notizie non sono però ancora rilevabili con la semplice osservazione del successivo prospetto ma diventeranno invece disponibili con l'analisi sviluppata nelle tabelle seguenti, dove saranno analizzate separatamente la gestione dei residui e quella della competenza.

Il presente quadro può invece diventare un indicatore attendibile sullo *stato di salute generale* delle finanze comunali e soprattutto delineare il margine di manovra di cui l'ente può ancora disporre. A queste conclusioni si può pervenire osservando l'andamento tendenziale del risultato complessivo di amministrazione (dati in euro).

ANDAMENTO COMPLESSIVO (Quinquennio 2008-12)		2008	2009	2010	2011	2012
Fondo di cassa iniziale	(+)	31.534.110,07	16.494.357,44	23.126.857,16	16.815.274,82	8.822.530,44
Riscossioni	(+)	50.493.294,39	73.277.891,69	53.894.606,13	54.554.600,42	60.028.460,36
Pagamenti	(-)	65.533.047,02	66.645.391,97	60.206.188,47	62.547.344,80	56.586.092,04
Fondo di cassa finale		16.494.357,44	23.126.857,16	16.815.274,82	8.822.530,44	12.264.898,76
Residui attivi	(+)	127.152.816,94	102.634.378,11	102.540.838,56	110.393.503,21	104.867.418,68
Residui passivi	(-)	128.367.123,43	106.399.201,75	100.478.362,79	96.239.640,95	92.685.044,57
Risultato contabile		15.280.050,95	19.362.033,52	18.877.750,59	22.976.392,70	24.447.272,87
Avanzo/disavanzo esercizio precedente applicato	(+/-)	-	-	-	-	-
Avanzo (+) o disavanzo (-)		15.280.050,95	19.362.033,52	18.877.750,59	22.976.392,70	24.447.272,87

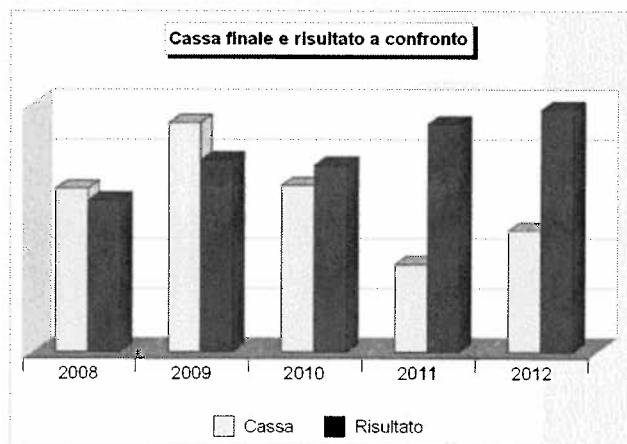
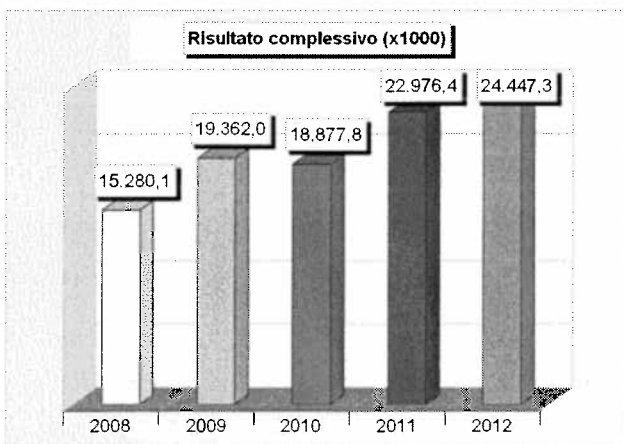

000121

**Conto del bilancio e conto del patrimonio
Risultato gestione di competenza**

Il risultato della gestione di competenza indica il grado di impiego delle risorse di stretta competenza dell'esercizio, oltre all'eventuale eccedenza o la possibile carenza delle stesse rispetto agli obiettivi inizialmente definiti con il bilancio di previsione. Ma si tratta pur sempre di dati estremamente sintetici, che necessitano di un livello ulteriore di analisi.

Dal punto di vista della *gestione di competenza*, ad esempio, un consuntivo che riporta un rilevante *avanzo di amministrazione* potrebbe segnalare la momentanea difficoltà nella capacità di spesa dell'ente, oppure denotare la presenza di una stima delle risorse stanziata in bilancio particolarmente prudente. In alternativa, un *disavanzo di amministrazione* non dovuto al verificarsi di circostanze imprevedibili, potrebbe essere invece il sintomo di una crisi finanziaria emergente. Il tutto, pertanto, va attentamente ponderato e valutato oltre la stretta dimensione numerica.

Il legislatore ha stabilito alcune regole iniziali (previsione) e in corso d'esercizio (gestione) per evitare che si formino a consuntivo gravi squilibri tra gli accertamenti e gli impegni della competenza. È il principio generale della conservazione dell'equilibrio, secondo il quale "il bilancio di previsione è deliberato in pareggio finanziario complessivo. Inoltre, le previsioni di competenza relative alle spese correnti sommate alle previsioni di competenza relative alle quote di capitale delle rate di ammortamento dei mutui e dei prestiti obbligazionari non possono essere complessivamente superiori alle previsioni di competenza dei primi 3 titoli dell'entrata (..)" (D.Lgs.267/00, art.162/6). Oltre a ciò, gli enti "(..) rispettano durante la gestione e nelle variazioni di bilancio il pareggio finanziario e tutti gli equilibri stabiliti in bilancio per la copertura delle spese correnti e per il finanziamento degli investimenti (..)" (D.Lgs.267/00, art.193/1).

RISULTATO GESTIONE COMPETENZA 2012		Movimenti 2012		Risultato competenza
		Accertamenti	Impegni	
Entrate				
1	Tributarie	(+)	24.007.817,71	
2	Contributi e trasferimenti correnti	(+)	20.758.253,59	
3	Extratributarie	(+)	5.761.091,74	
4	Trasferimenti di capitale e riscossione di crediti	(+)	5.966.073,84	
5	Accensione di prestiti	(+)	0,00	
6	Servizi per conto di terzi	(+)	3.420.996,85	
	Parziale		59.914.233,73	59.914.233,73
	Avanzo applicato	(+)		2.410.364,88
	Totale entrate			62.324.598,61
Uscite				
1	Correnti	(-)	45.586.191,87	
2	In conto capitale	(-)	7.147.649,09	
3	Rimborso di prestiti	(-)	1.809.097,56	
4	Servizi per conto di terzi	(-)	3.420.996,85	
	Parziale		57.963.935,37	57.963.935,37
	Disavanzo applicato	(-)		0,00
	Totale uscite			57.963.935,37
Risultato	Avanzo (+) o Disavanzo (-)	(=)		4.360.663,24

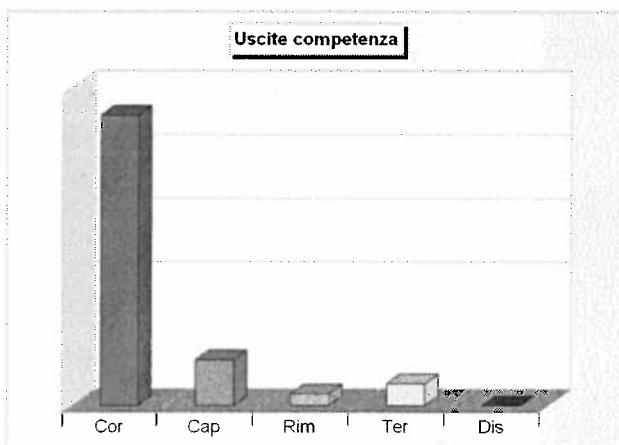
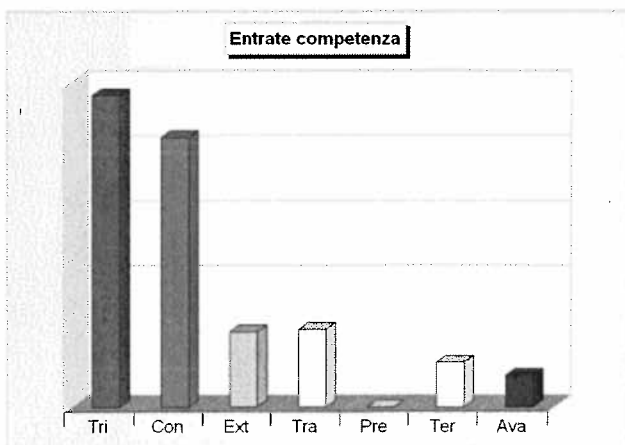

000122

Conto del bilancio e conto del patrimonio Gestione della competenza nel quinquennio

La gestione dei residui è solo uno dei due fattori che incidono nella formazione del risultato complessivo di amministrazione. Il secondo elemento, e cioè il risultato della competenza, riveste un'importanza di gran lunga maggiore perché mostra la capacità dell'ente di gestire l'organizzazione comunale mantenendo comunque il necessario equilibrio tra il fabbisogno di spesa (uscite) e il volume di risorse effettivamente reperite (entrate).

Questo bilanciamento tra entrate (accertamenti) e uscite (impegni) di competenza di un unico esercizio va poi mantenuto, se possibile, anche nel tempo. Solo la presenza di un equilibrio duraturo, infatti, evita la formazione di squilibri tendenziali, ossia il perdurare di una situazione di instabilità che si traduce in pressioni sugli equilibri di bilancio.

In sintonia con quanto appena descritto, il prospetto di fondo pagina riporta l'andamento storico del risultato della gestione di competenza (avanzo o disavanzo) conseguito nell'ultimo quinquennio. Si tratta di una tabella da cui vengono tratte le indicazioni sintetiche più importanti sull'andamento finanziario del comune, in una visione che va ad abbracciare il medio periodo (andamento tendenziale).

È la gestione della competenza, infatti, che consente di identificare come, e in quale misura, sono state utilizzate le risorse dell'esercizio. La valutazione che può essere fatta sull'evoluzione nel tempo degli avanzi o disavanzi deve essere messa in rapporto con la dimensione del bilancio comunale (valutazione su una grandezza relativa). Un avanzo delle stesse dimensioni, infatti, può sembrare piuttosto contenuto se rapportato alle dimensioni finanziarie di un grande comune ma apparire poi del tutto eccessivo se raffrontato al volume di entrate di un piccolo ente. Non è l'importo dell'avanzo o del disavanzo che conta, ma il rapporto percentuale con il totale delle entrate comunali.

Il risultato della gestione di competenza può essere influenzato da molteplici fattori, elementi che riguardano sia le entrate che le uscite. La presenza di maggiori o minori accertamenti, ad esempio, dipende dalla precisione con cui erano state previste le entrate stanziare in bilancio, ma allo stesso tempo, può anche essere il frutto di eventi difficilmente prevedibili, come la mancata concessione di contributi in C/capitale o in C/gestione richiesti ad altri enti pubblici o il venire meno di finanziamenti erogati direttamente dallo Stato. Nel versante delle uscite, invece, oltre al comprensibile problema connesso con l'oggettiva difficoltà di prevedere con grande precisione il fabbisogno di spesa di un intero esercizio, l'esito di questo comparto può dipendere anche dal verificarsi di eventi di fine anno gestibili solo in parte, come la necessità di impegnare somme per procedure di gara in corso di espletamento oppure la difficoltà di impegnare talune spese per l'impossibilità giuridica di effettuare variazioni di bilancio nell'ultimo mese dell'esercizio.

Tutti gli importi riportati nella tabella sono espressi in euro, mentre l'ultima riga (Avanzo/Disavanzo) mostra l'andamento storico del risultato della gestione di competenza, ripreso poi in forma grafica nella pagina successiva.

ANDAMENTO COMPETENZA (Quinquennio 2008-12)		2008	2009	2010	2011	2012
Fondo di cassa iniziale	(+)	-	-	-	-	-
Riscossioni	(+)	32.014.212,70	39.239.497,00	35.659.037,93	31.754.386,00	34.757.556,87
Pagamenti	(-)	28.927.633,88	32.281.264,98	34.672.886,66	32.668.101,36	33.728.596,49
Saldo gestione cassa		3.086.578,82	6.958.232,02	986.151,27	-913.715,36	1.028.960,38
Residui attivi (es. competenza)	(+)	49.239.786,51	16.935.469,66	26.946.784,52	37.203.612,86	25.156.676,86
Residui passivi (es. competenza)	(-)	54.705.275,74	24.003.887,35	26.293.713,71	26.701.774,23	24.235.338,88
Risultato contabile		-2.378.910,41	-110.185,67	1.639.222,08	9.588.123,27	1.950.298,36
Avanzo/disavanzo esercizio precedente applicato	(+/-)	2.937.283,62	533.520,32	2.192.009,69	128.271,28	2.410.364,88
Avanzo (+) o disavanzo (-)		558.373,21	423.334,65	3.831.231,77	9.716.394,55	4.360.663,24

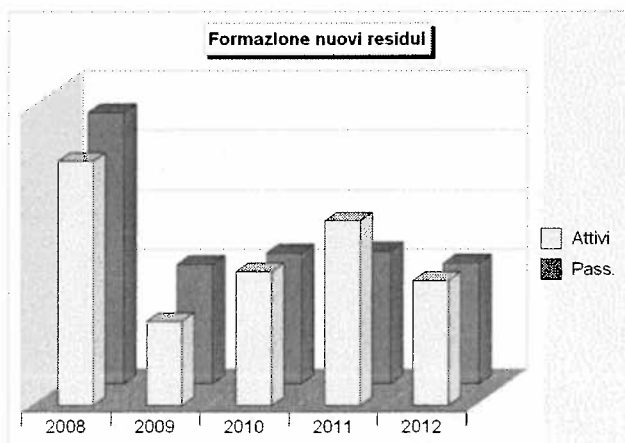
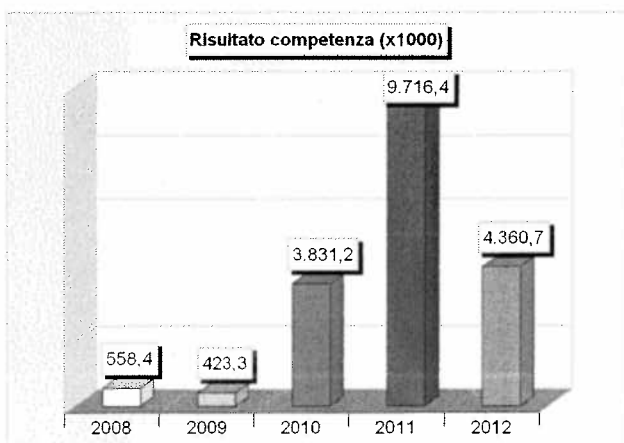

000123

Conto del bilancio e conto del patrimonio Gestione dei residui nel quinquennio

L'esito della gestione finanziaria di un esercizio dipende dal concorso combinato del risultato conseguito nella gestione di competenza e da quello rilevato nella gestione dei residui. Andando a concentrare l'attenzione solo su questo secondo aspetto, la tabella di fondo pagina riporta l'andamento del risultato riscontrato nel quinquennio dalla *gestione dei residui*. Il dato finale dell'avanzo o del disavanzo (ultima riga) è poi riproposto nella pagina successiva anche in forma grafica, dando così maggiore visibilità al fenomeno rilevato in termini numerici nella tabella.

Analizzando la *gestione dei residui* è importante considerare l'andamento del tasso di smaltimento dei residui attivi e passivi. Questi due valori indicano la capacità e la rapidità con cui l'ente riesce a riscuotere i propri crediti (tasso di smaltimento dei residui attivi) o ad utilizzare pienamente le somme impegnate in precedenza (tasso di smaltimento dei residui passivi). Un significativo rallentamento nella velocità di evasione dei residui attivi riduce il flusso di riscossioni in entrata, creando così una pressione sul livello della consistenza di cassa. Un'eccessiva durata nel tempo di pagamento dei residui passivi, invece, può indicare la presenza di una gestione dei procedimenti di spesa non del tutto adeguata.

Il possibile disavanzo che può essere presente nella gestione dei residui di un esercizio è di solito prodotto dal venire meno di crediti (residui attivi) diventati prescritti, inesigibili, o dichiarati insussistenti, non compensati poi dalla contestuale eliminazione di residui passivi di pari entità. La presenza di una compensazione nell'eliminazione dei residui attivi e passivi si verifica quando l'accertamento è relativo a fondi "a specifica destinazione", e cioè risorse di entrata che possiedono un preciso vincolo di destinazione. In questo caso, il venire meno dell'accertamento di entrata deve essere accompagnato dalla concomitante cancellazione del corrispondente impegno di spesa.

Ritornando alla cancellazione di residui attivi per somme prive del vincolo di destinazione, il fenomeno è particolarmente importante quando l'eliminazione di crediti per importi molto elevati produce un disavanzo di amministrazione nella gestione dei residui che non è compensato dall'eventuale presenza di un avanzo della gestione di competenza. In tal caso, è il conto consuntivo complessivo a finire in passivo (disavanzo complessivo) ed il consiglio comunale deve prontamente intervenire per deliberare l'operazione di riequilibrio della gestione, un adempimento messo in atto per ripristinare immediatamente l'equilibrio generale di bilancio.

Tutti gli importi indicati nella successiva tabella sono espressi in euro. L'ultima riga riporta l'avanzo o il disavanzo della sola gestione dei residui.

ANDAMENTO RESIDUI (Quinquennio 2008-12)		2008	2009	2010	2011	2012
Fondo di cassa iniziale	(+)	31.534.110,07	16.494.357,44	23.126.857,16	16.815.274,82	8.822.530,44
Riscossioni	(+)	18.479.081,69	34.038.394,69	18.235.568,20	22.800.214,42	25.270.903,49
Pagamenti	(-)	36.605.413,14	34.364.126,99	25.533.301,81	29.879.243,44	22.857.495,55
	Saldo gestione cassa	13.407.778,62	16.168.625,14	15.829.123,55	9.736.245,80	11.235.938,38
Residui attivi (es. pregressi)	(+)	77.913.030,43	85.698.908,45	75.594.054,04	73.189.890,35	79.710.741,82
Residui passivi (es. pregressi)	(-)	73.661.847,69	82.395.314,40	74.184.649,08	69.537.866,72	68.449.705,69
	Risultato contabile	17.658.961,36	19.472.219,19	17.238.528,51	13.388.269,43	22.496.974,51
Avanzo/disavanzo esercizio precedente applicato	(+/-)	-2.937.283,62	-533.520,32	-2.192.009,69	-128.271,28	-2.410.364,88
Avanzo (+) o disavanzo (-)		14.721.677,74	18.938.698,87	15.046.518,82	13.259.998,15	20.086.609,63

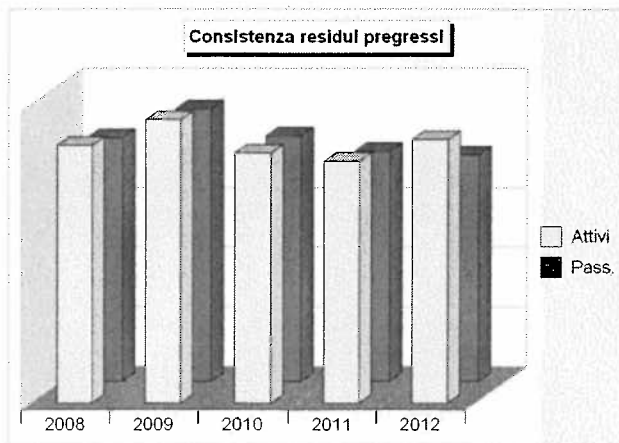
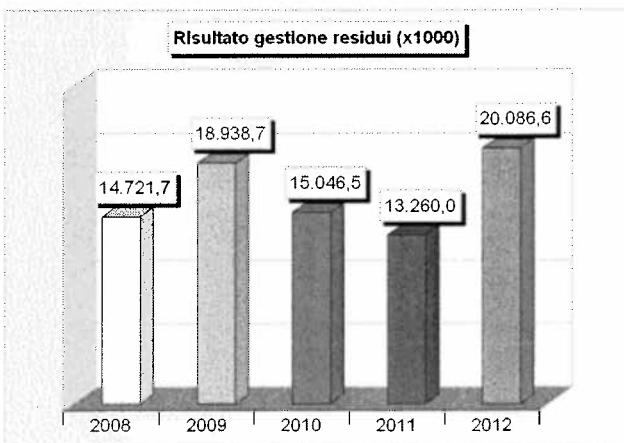

000124

FE

Conto del bilancio e conto del patrimonio
Conto del patrimonio

I risultati di un esercizio non possono essere letti in modo completo se ci si limita ad analizzare le sole risultanze finali della contabilità finanziaria (conto del bilancio). L'ottica contabile più moderna, infatti, tende ad estendere l'angolo di visuale fino a comprendere anche le altre componenti di natura esclusivamente patrimoniale. Non è solo l'aspetto finanziario che cambia nel tempo - con il modificarsi delle disponibilità di cassa, dei crediti e dei debiti - ma è anche la dotazione del patrimonio, con il variare delle dimensioni delle immobilizzazioni materiali, immateriali, che incidono sulla ricchezza effettiva dell'ente locale. Visto in questa prospettiva, si tratta di quantificare le modifiche che si sono verificate nel *patrimonio* comunale nell'intervallo di tempo che va da un esercizio all'altro.

L'ordinamento finanziario e contabile prescrive che "la dimostrazione dei risultati di gestione avviene mediante il rendiconto, il quale comprende il conto del bilancio, il conto economico ed il conto del patrimonio". Mentre il risultato economico di un esercizio (conto economico) fornisce una chiave di lettura squisitamente privatistica per spiegare le cause che hanno generato un mutamento di ricchezza nell'intervallo di tempo considerato (differenza tra costi e ricavi di un intero anno), il conto del patrimonio riporta il valore delle attività e delle passività rilevate al 31/12 (situazione patrimoniale di fine esercizio).

Venendo al contenuto di quest'ultimo documento, il legislatore ha precisato che "il patrimonio degli enti locali (...) è costituito dal complesso dei beni e dei rapporti giuridici, attivi e passivi, di pertinenza di ciascun ente, suscettibili di valutazione ed attraverso la cui rappresentazione contabile ed il relativo risultato finale differenziale è determinata la consistenza netta della dotazione patrimoniale" (D.Lgs.267/00, art.230/2).

Il prospetto successivo mostra la situazione del patrimonio comunale alla fine dell'esercizio (31 dicembre), suddivisa nella classica rappresentazione della consistenza dell'attivo che si contrappone al valore del passivo.

CONTO DEL PATRIMONIO 2012 IN SINTESI				
Attivo		Importo	Passivo	Importo
Immobilizzazioni immateriali	Im	6.966.837,19	Patrimonio netto	Pa 79.423.080,38
Immobilizzazioni materiali	Ma	175.018.088,33		
Immobilizzazioni finanziarie	Fi	1.375.034,40		
Rimanenze	Ri	0,00		
Crediti	Cr	104.867.418,67		
Attività finanziarie non immobilizzate	At	0,00	Conferimenti	Co 151.053.122,72
Disponibilità liquide	Di	12.264.898,76	Debiti	De 70.016.074,25
Ratei e risconti attivi	Ra	0,00	Ratei e risconti passivi	Ra 0,00
Totale		300.492.277,35	Totale	300.492.277,35

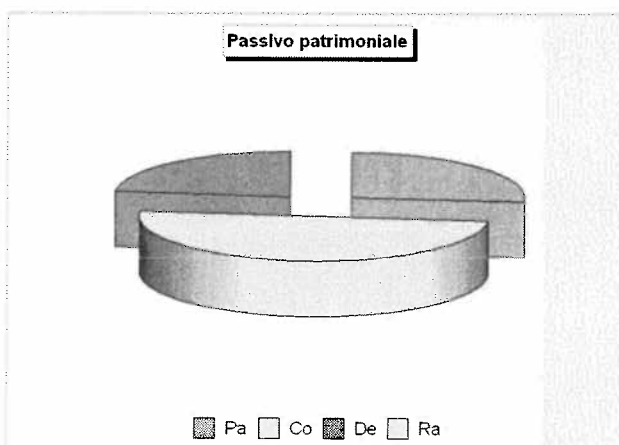
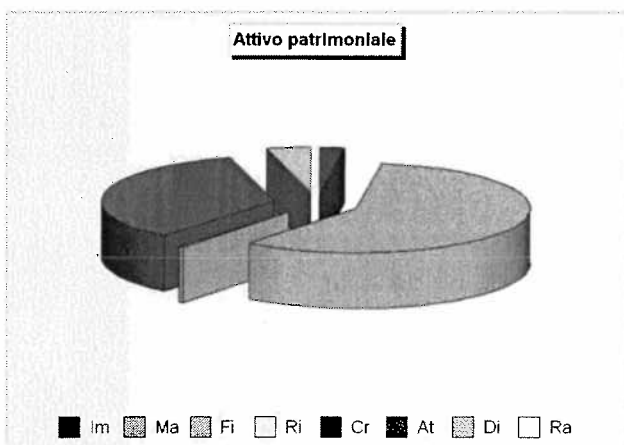

000125

Conto del bilancio e conto del patrimonio Gestione del patrimonio nel biennio

La definizione di *Conto del patrimonio* indica di per sé lo strettissimo legame che esiste tra la consistenza patrimoniale e l'inventario, dove quest'ultimo elaborato è costituito dall'elenco analitico di tutti i beni e rapporti giuridici intestati al comune e si chiude, secondo quanto indicato dalla norma, con un quadro riepilogativo di sintesi che viene denominato "Conto del patrimonio". Dopo queste precisazioni, si può affermare che si è in presenza non di due distinti documenti ma di un'unica rilevazione che produce a valle altrettanti elaborati: l'inventario *analitico* dei beni e dei rapporti giuridici e il conto *sintetico* del patrimonio.

Un'attenta osservazione del patrimonio può offrire taluni spunti riflessivi, degni di ulteriore approfondimento. Ad esempio le decisioni di spesa autorizzate in bilancio sono influenzate in parte dalla situazione patrimoniale dell'ente e condizionano, a loro volta, la configurazione che il patrimonio avrà alla fine di ogni esercizio.

La presenza di una situazione creditoria non felice, originata da un volume di *immobilizzazioni finanziarie* preoccupante (crediti immobilizzati dal difficile grado di esigibilità) o da una posizione debitoria valutata eccessiva (progressivo accumulo di un ammontare rilevante di debiti di finanziamento) può limitare pesantemente il margine di discrezionalità della programmazione di medio periodo. Una situazione di segno opposto, invece, consente al comune di espandere la propria capacità di indebitamento senza generare preoccupanti e negative ripercussioni sulla solidità della situazione patrimoniale complessiva.

Anche il valore dei beni strumentali, indicati nel patrimonio tra le *immobilizzazioni materiali*, è molto significativa. Questi cespiti, infatti, rappresentano il valore patrimoniale di quei beni che, per effetto del progressivo diffondersi dell'autonomia gestionale attribuita ai *responsabili dei servizi*, sono assegnati come dotazione strumentale ai dirigenti e ai tecnici per realizzare gli obiettivi indicati nel *piano esecutivo di gestione*. Dotazioni finanziarie, *strumentali* e umane, pertanto, sono i necessari requisiti per trasformare una generica aspettativa di risultato, di per sé non idonea a garantire il raggiungimento dello scopo desiderato, in un concreto obiettivo operativo.

Trasferendo l'analisi nel comparto degli investimenti, bisogna rilevare che la presenza di un attivo patrimoniale particolarmente consistente non rileva, di per sé, la presenza di una possibile espansione delle opere pubbliche finanziata con l'alienazione di parte dell'attivo. Molte delle dotazioni comunali, infatti, proprio per la loro insita natura e la conseguente classificazione tra i beni del *patrimonio indisponibile* sono espressamente destinate alla realizzazione di fini prettamente pubblici (specifica destinazione per legge).

Ma nonostante le premesse appena delineate, anche i beni privi di particolari vincoli di legge non sono alienabili con grande facilità, dato che i tempi di cessione del *patrimonio disponibile* sono di regola particolarmente lunghi e le procedure burocratiche per ottenere il risultato finanziario atteso (vendita con l'incasso del credito) mai brevi. A differenza dell'azienda privata, che opera senza particolari vincoli di natura decisionale e organizzativa, per un ente locale è molto impegnativo trasformare un'*immobilizzazione materiale* (bene disponibile) in *attivo circolante* (denaro contante o credito liquido).

Nelle tabelle successive è riportata la situazione dell'attivo e del passivo patrimoniale, come risulta dal *Conto del patrimonio* approvato a rendiconto. I medesimi dati, confrontati con la situazione esistente al 31/12 dell'esercizio immediatamente precedente, mostra invece quali variazioni si siano verificate tra i diversi elementi patrimoniali nell'intervallo di tempo considerato. Come ultima informazione, si può osservare che la differenza aritmetica tra il *patrimonio netto* dei due esercizi rappresenta il *risultato economico di esercizio*, sotto forma di *utile* (variazione positiva) o di *perdita* (variazione negativa) d'esercizio.

000126

RE

VARIAZIONE DELL'ATTIVO (Biennio 2011-2012)		Rendiconto		Variazione (+/-)
		2011	2012	
Immobilizzazioni immateriali	Im	8.073.055,32	6.966.837,19	-1.106.218,13
Immobilizzazioni materiali	Ma	171.637.247,81	175.018.088,33	3.380.840,52
Immobilizzazioni finanziarie	Fi	1.375.034,40	1.375.034,40	0,00
Rimanenze	Ri	0,00	0,00	0,00
Crediti	Cr	116.669.815,51	104.867.418,67	-11.802.396,84
Attività finanziarie non immobilizzate	At	0,00	0,00	0,00
Disponibilità liquide	Di	8.822.530,44	12.264.898,76	3.442.368,32
Ratei e risconti attivi	Ra	0,00	0,00	0,00
Totale		306.577.683,48	300.492.277,35	-6.085.406,13

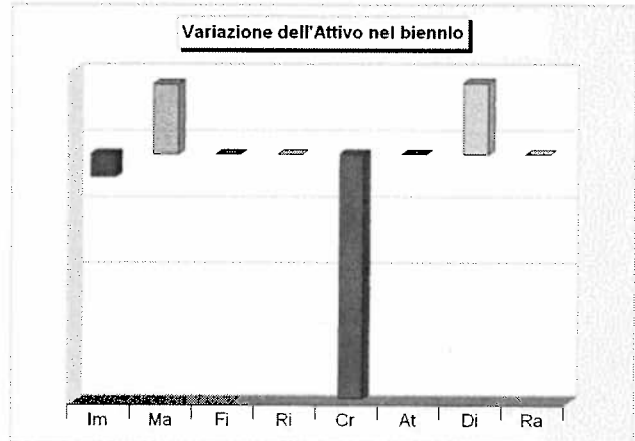
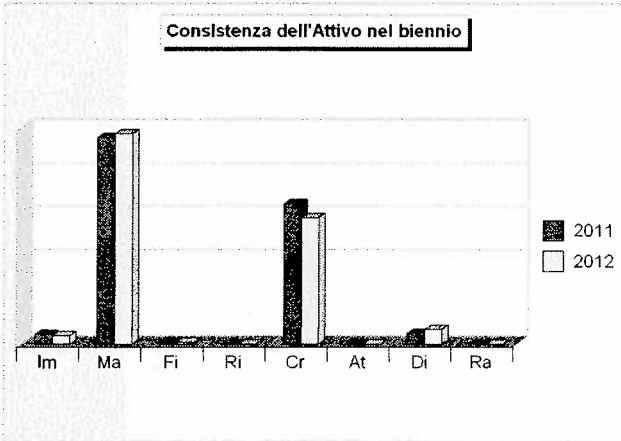

VARIAZIONE DEL PASSIVO (Biennio 2011-2012)		Rendiconto		Variazione (+/-)
		2011	2012	
Patrimonio netto	Pat	83.952.784,41	79.423.080,38	-4.529.704,03
Conferimenti	Con	150.536.125,89	151.053.122,72	516.996,83
Debiti	Deb	72.088.773,18	70.016.074,25	-2.072.698,93
Ratei e risconti passivi	Rat	0,00	0,00	0,00
Totale		306.577.683,48	300.492.277,35	-6.085.406,13

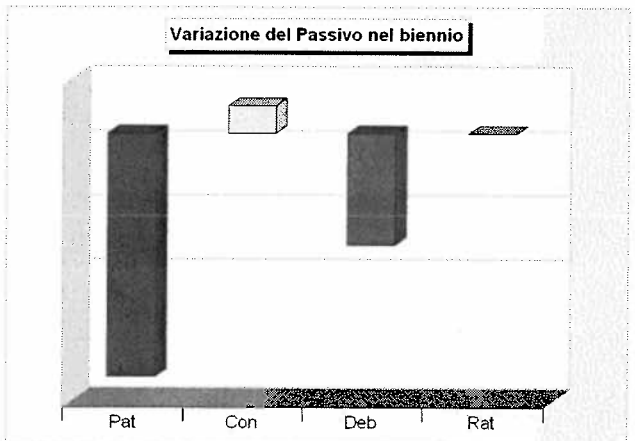
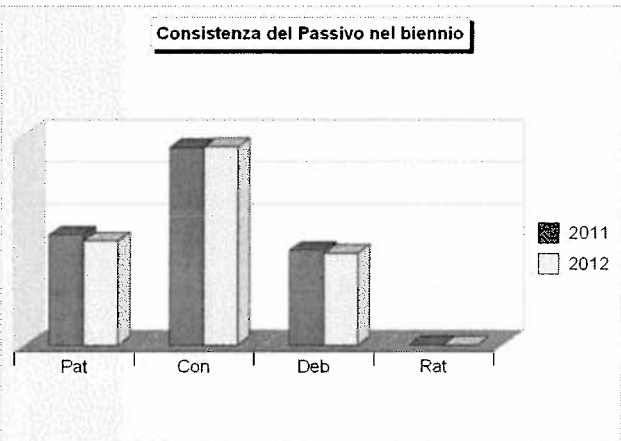

000127

Gestione della competenza Suddivisione del bilancio nelle componenti

Il precedente quadro riassuntivo della gestione finanziaria ha già indicato come si è conclusa la gestione della sola competenza, vista come la differenza algebrica tra gli impegni e gli accertamenti di stretta pertinenza del medesimo esercizio (risultato della gestione). Questo valore complessivo fornisce solo un'informazione sintetica sull'attività che l'ente locale ha sviluppato nell'esercizio chiuso, senza però indicare quale sia stata la destinazione delle risorse.

Impiegare mezzi finanziari nell'acquisto di *beni di consumo* è cosa ben diversa dall'utilizzarli per acquisire *beni di uso durevole* (beni strumentali) o finanziare la costruzione di opere pubbliche. È utile, pertanto, che la rappresentazione iniziale di tipo sintetico sia ulteriormente perfezionata procedendo a disaggregare le voci che costituiscono le componenti fondamentali degli equilibri finanziari interni.

La suddivisione del bilancio di competenza nelle *quattro componenti* permette infatti di distinguere quante e quali risorse siano state destinate rispettivamente:

- Al funzionamento dell'ente (bilancio di parte *corrente*);
- All'attivazione di interventi in C/capitale (bilancio *investimenti*);
- Ad operazioni prive di contenuto economico (*movimenti di fondi*);
- Ad operazioni da cui derivano situazioni di debito/credito estranee alla gestione dell'ente (*servizi per conto di terzi*).

Ad inizio esercizio (Bilancio di previsione), queste quattro suddivisioni della gestione di competenza riportano di norma una situazione di pareggio, dove gli stanziamenti di entrata finanziano interamente le previsioni di uscita. In circostanze particolari, invece, i risultati del bilancio di parte corrente e del bilancio investimenti possono riportare, rispettivamente, un avanzo e un disavanzo dello stesso importo, fermo restando il mantenimento del pareggio generale di bilancio. La situazione appena prospettata si verifica quando l'amministrazione decide di finanziare parzialmente le spese di parte investimento con un'*eccedenza di risorse correnti* (situazione economica attiva). In questo caso, il risparmio di spese correnti produce un surplus di risorse che permette all'ente di espandere gli investimenti senza dover ricorrere a mezzi di terzi a titolo oneroso (mutui passivi).

A fine esercizio (Rendiconto) la prospettiva cambia completamente, dato che non si tratta più di decidere come destinare le risorse ma di misurare il risultato raggiunto con l'impiego di tali mezzi. Si va quindi a valutare l'impatto delle scelte di programmazione nella gestione effettiva dell'ente. In questa prospettiva, ritornando alle componenti del bilancio di competenza, la parte corrente dovrebbe chiudersi in avanzo, il bilancio investimenti in pareggio o in leggero avanzo, mentre il bilancio dei movimenti di fondi e quello dei servizi per conto di terzi (partite di giro), di norma, continuerà ad essere in pareggio. Naturalmente, il verificarsi di eventi di natura straordinaria o difficilmente prevedibili può fare invece chiudere le singole gestioni non più in avanzo ma in disavanzo. Questo, per quanto si riferisce al risultato dei singoli raggruppamenti.

Una valutazione completamente diversa va invece fatta a livello complessivo, quando l'eventuale presenza di un disavanzo in uno o più comparti non è compensata dalla chiusura in avanzo degli altri. Se il risultato negativo è quindi presente anche a livello generale (chiusura del conto consuntivo complessivo in disavanzo), questa situazione richiederà l'apertura in tempi brevi della procedura obbligatoria di riequilibrio della gestione, con l'adozione dei provvedimenti ritenuti idonei a ripristinare il pareggio. Si tratterà, pertanto, di fare rientrare le finanze comunali in equilibrio andando a coprire il disavanzo rilevato a rendiconto.

La tabella seguente riporta i totali delle entrate, delle uscite ed i risultati (avanzo, disavanzo, pareggio) delle diverse componenti del bilancio di competenza. L'ultima riga, con la differenza tra gli accertamenti e gli impegni, mostra il risultato complessivo della gestione.

RIEPILOGO BILANCI DI COMPETENZA 2012 (in euro)	Accertamenti (+)	Impegni (-)	Risultato (+/-)
Corrente	50.582.065,28	47.395.289,43	3.186.775,85
Investimenti	8.321.536,48	7.147.649,09	1.173.887,39
Movimento di fondi	0,00	0,00	0,00
Servizi per conto terzi	3.420.996,85	3.420.996,85	0,00
Totale	62.324.598,61	57.963.935,37	4.360.663,24

006128



Gestione della competenza Il bilancio corrente: considerazioni generali

Il comune, per erogare i servizi alla collettività, sostiene delle spese di funzionamento originate dall'acquisto dei diversi fattori produttivi, denominati "interventi". Nel rendiconto sono pertanto individuati, come componenti elementari di ogni singolo servizio, gli impegni di spesa che sono stati destinati ai seguenti interventi:

- Pagamento degli stipendi insieme ai corrispondenti oneri riflessi (intervento: *personale*);
- Acquisto di beni di uso non durevole (acquisto di *beni di consumo e/o materie prime*);
- Fornitura di servizi (*prestazioni di servizi*);
- Pagamento dell'affitto per l'uso di beni mobili e immobili non appartenenti al comune (utilizzo di *beni di terzi*);
- Versamento di oneri fiscali (*imposte e tasse*);
- Concessione di contributi in C/gestione a terzi (*trasferimenti*);
- Rimborso delle annualità in scadenza dei mutui (*interessi passivi* ed oneri finanziari diversi);
- Accantonamento e risparmio di fondi destinato all'autofinanziamento degli investimenti (*ammortamenti*);
- Assunzione di spese non riconducibili all'attività caratteristica dell'ente (*oneri straordinari* della gestione corrente).

Questi oneri della gestione costituiscono le *uscite del bilancio di parte corrente* che sono ripartite, in contabilità, nelle *funzioni*. Naturalmente, le spese correnti erano state inizialmente dimensionate sulla base del previsto afflusso di risorse rappresentate, in questo ambito, dalle entrate tributarie, dai trasferimenti dello Stato, regione e altri enti, e dalle entrate extra tributarie. La previsione si è poi tradotta, nel corso dell'anno, in accertamenti di competenza.

Le entrate e le uscite di parte corrente impiegate in un esercizio compongono il *bilancio corrente di competenza* (o bilancio di funzionamento). Solo in specifici casi previsti dal legislatore, le risorse di parte corrente possono essere integrate da ulteriori entrate di natura straordinaria che, come regola generale, avrebbero dovuto invece avere una diversa destinazione: il finanziamento delle spese d'investimento. È questo il caso dell'eventuale utilizzo dell'*avanzo di amministrazione* di precedenti esercizi che, per espressa previsione normativa, "(..) può essere utilizzato:

- a) Per il reinvestimento delle quote accantonate per ammortamento, provvedendo, ove l'avanzo non sia sufficiente, ad applicare nella parte passiva del bilancio un importo pari alla differenza;
- b) Per la copertura dei debiti fuori bilancio riconoscibili (...);
- c) Per i provvedimenti necessari per la salvaguardia degli equilibri di bilancio (...) ove non possa provvedersi con mezzi ordinari, per il finanziamento delle spese di funzionamento non ripetitive in qualsiasi periodo dell'esercizio e per le altre spese correnti solo in sede di assestamento (...)" (D.Lgs.267/00, art.187/2).

Una norma di più ampio respiro, invece, prevede la possibilità di impiegare parte degli *oneri di urbanizzazione* incassati dal comune per finanziare le manutenzioni ordinarie di infrastrutture di proprietà dell'ente e, qualora la legge lo consenta, anche gli altri tipi di spesa corrente. Quello appena descritto, è un altro caso di deroga al principio generale che impone la piena destinazione delle entrate di parte investimento alla copertura di interventi in C/capitale.

Eccezionalmente, mediante l'operazione di riconoscimento dei *debiti fuori bilancio*, è prevista la possibilità di ripianare i disavanzi di gestione con la contrazione di mutui. È spesso il caso dei trasporti pubblici, dove "(..) gli enti locali sono autorizzati a contrarre mutui con istituti di credito diversi dalla Cassa depositi e prestiti per la copertura dei disavanzi di esercizio delle aziende di trasporto e dei servizi di trasporto in gestione diretta (...)" e per la ricapitalizzazione delle aziende di trasporto costituite in forma di società per azioni, quando "(..) gli enti locali rivestono la posizione di unico azionista o di azionista di maggioranza" (Legge 662/96, art.1/163).

Un'ultima deroga si verifica con l'operazione di *riequilibrio della gestione*, quando il consiglio è chiamato ad intervenire per riportare il bilancio in pareggio. In tale circostanza, "l'organo consiliare (...) adotta contestualmente i provvedimenti necessari per il ripiano degli eventuali debiti (...), per il ripiano dell'eventuale disavanzo di amministrazione risultante dal rendiconto approvato e, qualora i dati della gestione finanziaria facciano prevedere un disavanzo, di amministrazione o di gestione, per squilibrio della gestione di competenza ovvero della gestione dei residui, adotta le misure necessarie a ripristinare il pareggio (...). Possono essere utilizzate per l'anno in corso e per i due successivi tutte le entrate e le disponibilità, ad eccezione di quelle provenienti dall'assunzione di prestiti e di quelle aventi specifica destinazione per legge, nonché i proventi derivanti da alienazione di beni patrimoniali disponibili" (D.Lgs.267/00, art.193/2).

L'amministrazione, infine, può destinare parte delle entrate correnti per attivare nuovi investimenti ricorrendo, in questo modo, ad una forma di *autofinanziamento*. Questo si può verificare per obbligo di legge, quando una norma impone che talune entrate correnti siano vincolate, in tutto o in parte, al finanziamento delle spese in C/capitale. In aggiunta a ciò, il comune può decidere liberamente di contrarre le spese correnti destinando l'eccedenza così prodotta, allo sviluppo degli investimenti. Quest'ultimo importo viene denominato, nel successivo prospetto, "Risparmio corrente".

Nel versante della spesa, come emerge dalla tabella riportata in seguito, le uscite correnti sono depurate dalle *anticipazioni di cassa*, che costituiscono movimenti finanziari privi di contenuto economico e di legami con la gestione. Si tratta, infatti, di operazioni di credito e debito che tendono a pareggiarsi nel corso dell'esercizio.

Il prospetto esposto nella pagina seguente evidenzia il consuntivo della gestione corrente di competenza ed indica, alla fine, il risultato finale di avanzo (eccedenza di risorse rispetto agli impieghi), di disavanzo (uscite superiori alle entrate disponibili), o di pareggio (utilizzo integrale delle risorse disponibili).

000129



Gestione della competenza Il bilancio corrente

La tabella riporta le poste che costituiscono gli addendi elementari del *bilancio corrente*, gestione di competenza. Le risorse sono distinte in entrate di natura ordinaria e straordinaria e si contrappongono, per produrre il risultato, alle spese di natura ordinaria e, solo nell'ipotesi di applicazione del disavanzo di amministrazione, di natura straordinaria. L'ultima riga del prospetto mostra il risultato del bilancio corrente della sola competenza, riportato nella forma di avanzo (+) o di disavanzo (-). È solo il caso di ricordare che l'eventuale chiusura del bilancio corrente in disavanzo non comporta, come conseguenza diretta, la presenza di un rendiconto terminato in disavanzo. L'esito contabile degli altri aggregati (Bilancio investimenti, Movimento di fondi e Servizi per conto di terzi) può avere infatti neutralizzato questa situazione inizialmente negativa.

BILANCIO CORRENTE (Accertamenti / Impegni competenza)		Rendiconto 2012		
		Parziale	Parziale	Totale
Entrate				
Tributarie (Tit.1)	(+)	24.007.817,71		
Trasferimenti Stato, Regione ed enti (Tit.2)	(+)	20.758.253,59		
Extratributarie (Tit.3)	(+)	5.761.091,74		
Entrate correnti specifiche che finanziano investimenti (da Tit.1-2-3)	(-)	145.947,64		
Entrate correnti generiche che finanziano investimenti (da Tit.1-2-3)	(-)	0,00		
		50.381.215,40	50.381.215,40	
Avanzo applicato a bilancio corrente	(+)	200.849,88		
Entrate C/capitale che finanziano spese correnti (da Tit.4)	(+)	0,00		
Entrate Accensione di prestiti che finanziano spese correnti (da Tit.5)	(+)	0,00		
		200.849,88	200.849,88	
	Totale		50.582.065,28	50.582.065,28
Uscite				
Rimborso di prestiti (Tit.3)	(+)	1.809.097,56		
Rimborso anticipazioni di cassa (da Tit.3)	(-)	0,00		
Rimborso finanziamenti a breve termine (da Tit.3)	(-)	0,00		
		1.809.097,56		
Spese correnti (Tit.1)	(+)	45.586.191,87		
		47.395.289,43	47.395.289,43	
Disavanzo applicato al bilancio		0,00		
		0,00	0,00	
	Totale		47.395.289,43	47.395.289,43
Risultato				
Totale entrate	(+)		50.582.065,28	
Totale uscite	(-)		47.395.289,43	
				3.186.775,85

Modalità di finanziamento

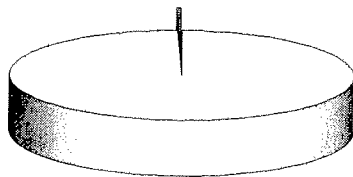

□ Ordinario ■ Straordinario

Tipologia di Impiego

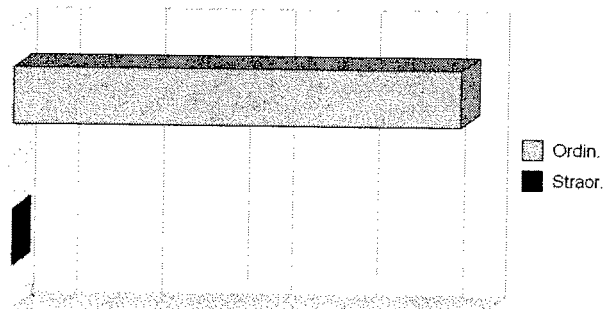

000130

E

Gestione della competenza Bilancio investimenti: considerazioni generali

Il bilancio non si regge solo sull'approvvigionamento e nel successivo impiego di risorse destinate al funzionamento corrente della struttura. Una parte delle disponibilità finanziarie sono anche destinate ad acquisire o migliorare le *dotazioni infrastrutturali* dell'ente che assicurano, in questo modo, la disponibilità duratura di un adeguato livello di strutture e di beni strumentali tali da garantire un'efficace erogazione di servizi. Infatti, la qualità delle prestazioni rese al cittadino dipende, oltre che dal livello di professionalità e di preparazione del personale impiegato, anche dal grado di efficienza e funzionalità delle dotazioni strumentali impiegate nel processo produttivo.

Le entrate di parte investimento sono costituite da *alienazioni di beni*, *contributi in C/capitale* e dai *mutui passivi*. Mentre i primi due tipi di risorsa non hanno effetti indotti sulla spesa corrente, il ricorso al credito inciderà sui conti comunali durante l'intero periodo di ammortamento del mutuo ed avrà pertanto effetti sull'esito del Bilancio corrente di ciascun rendiconto. Come anticipato, la decisione di espandere l'indebitamento non è neutrale sulle scelte di bilancio, e questo soprattutto perchè le quote annuali di interesse e di capitale in scadenza dovranno essere finanziate con una contrazione della spesa corrente o, in alternativa, mediante un'espansione della pressione tributaria e fiscale pagata dal cittadino. A parte l'indebitamento, gli investimenti sono finanziati con eccedenze di entrate di parte corrente (risparmio complessivo reinvestito) o impiegando le residue risorse non spese completamente negli esercizi precedenti (avanzo di amministrazione).

L'ordinamento finanziario, come nel caso del bilancio corrente, elenca le *fonti di finanziamento* che sono giuridicamente ammesse come risorse che possono finanziare le spese in C/capitale. Viene infatti stabilito che "per l'attivazione degli investimenti gli enti locali (...) possono utilizzare:

- a) Entrate correnti destinate per legge agli investimenti;
- b) Avanzi di bilancio, costituiti da eccedenze di entrate correnti rispetto alle spese correnti aumentate delle quote capitali di ammortamento dei prestiti;
- c) Entrate derivanti dall'alienazione di beni e diritti patrimoniali, riscossioni di crediti, proventi da concessioni edilizie e relative sanzioni;
- d) Entrate derivanti da trasferimenti in conto capitale dello stato, delle regioni, da altri interventi pubblici e privati finalizzati agli investimenti, da interventi finalizzati da parte di organismi comunitari e internazionali;
- e) Avanzo di amministrazione (...);
- f) Mutui passivi;
- g) Altre forme di ricorso al mercato finanziario consentite dalla legge" (D.Lgs.267/00, art.199/1).

In limitate circostanze, come riportato nella parte della relazione che analizza il bilancio di parte corrente, talune entrate d'investimento possono finanziare spese correnti. Questo si verifica solo nelle ipotesi espressamente previste dalla legge. In questo caso è utile rettificare il bilancio in C/capitale da queste partite, garantendo così un'omogeneità di lettura ed una corretta determinazione del risultato del bilancio di parte investimento (pareggio, avanzo o disavanzo).

Dal successivo prospetto, che contiene il rendiconto del bilancio di parte investimento, sono pertanto estrapolate le seguenti entrate:

- I proventi delle concessioni ad edificare e delle relative sanzioni destinati a finanziare interventi di manutenzione ordinaria del patrimonio comunale o altre spese correnti ammesse dalla normativa specifica;
- I mutui che si intendono contrarre per la copertura dei disavanzi o per la ricapitalizzazione delle aziende di trasporto o a prevalente capitale pubblico;
- Le alienazioni di beni patrimoniali non redditizi che si prevede di attuare nelle operazioni di riequilibrio della gestione.

Oltre a ciò, le entrate sono depurate dalle riscossioni di crediti e dalle anticipazioni di cassa che costituiscono semplici movimenti di fondi, e cioè operazioni prive di contenuto economico e non pertinenti con i movimenti in C/capitale.

Per quanto riguarda il versante degli *impieghi*, le uscite di parte capitale comprendono la realizzazione, l'acquisto e la manutenzione straordinaria di opere di urbanizzazione primaria e secondaria, di immobili, di mobili strumentali e ogni altro intervento di investimento gestito dall'ente, compreso il conferimento di incarichi professionali che producono l'acquisizione di prestazioni intellettuali o d'opera di uso durevole. Al fine di garantire una rigorosa lettura dei dati, le spese in C/capitale sono poi depurate dai movimenti finanziari di fondi che non hanno alcun legame con la gestione degli investimenti (concessione di crediti).

È importante infine notare l'accresciuto significato del bilancio pluriennale anche nel campo della programmazione degli investimenti. È infatti prescritto che "per tutti gli investimenti degli enti locali, comunque finanziati, l'organo deliberante, nell'approvare il progetto od il piano esecutivo dell'investimento, dà atto della copertura delle maggiori spese derivanti dallo stesso nel bilancio pluriennale originario, eventualmente modificato dall'organo consiliare, ed assume impegno di inserire nei bilanci pluriennali successivi le ulteriori o maggiori previsioni di spesa relative ad esercizi futuri, delle quali è redatto apposito elenco" (D.Lgs.267/00, art.200/1). Questa pianificazione di ampio respiro consente al comune di individuare, con un ragionevole margine di incertezza, anche gli effetti prodotti dall'avvenuta attivazione della nuova infrastruttura sulla spesa corrente di rendiconto (costi di manutenzione, gestione, ecc.).

000181



Gestione della competenza Bilancio investimenti

La successiva tabella riporta le poste che costituiscono gli addendi elementari del bilancio investimenti, gestione della sola competenza. Alle risorse di entrata si contrappongono, per produrre il risultato del bilancio di parte investimenti, gli interventi in conto capitale. Come per la parte corrente, è utile ricordare che anche nel versante degli investimenti l'eventuale chiusura del bilancio in C/capitale in disavanzo non comporta, come conseguenza diretta, la presenza di un rendiconto complessivo in disavanzo. L'esito contabile degli altri aggregati (Bilancio corrente, Movimento fondi e Servizi conto terzi) può infatti contribuire a neutralizzare questa situazione inizialmente negativa. Tutti gli importi riportati sono espressi in euro.

BILANCIO INVESTIMENTI (Accertamenti / Impegni competenza)	Rendiconto 2012		
	Parziale	Parziale	Totale
Entrate			
Alienazione beni, trasferimento capitali (Tit.4)	(+)	5.966.073,84	
Entrate C/capitale che finanziano spese correnti (da Tit.4)	(-)	0,00	
Riscossione di crediti (da Tit.4)	(-)	0,00	
Risorse ordinarie		5.966.073,84	5.966.073,84
Entrate correnti specifiche che finanziano investimenti (da Tit.1-2-3)	(+)	145.947,64	
Entrate correnti generiche che finanziano investimenti (da Tit.1-2-3)	(+)	0,00	
Avanzo applicato a bilancio investimenti	(+)	2.209.515,00	
Risparmio reinvestito		2.355.462,64	2.355.462,64
Accensione di prestiti (Tit.5)	(+)	0,00	
Entrate Accensione di prestiti che finanziano spese correnti (da Tit.5)	(-)	0,00	
Anticipazioni di cassa (da Tit.5)	(-)	0,00	
Finanziamenti a breve termine (da Tit.5)	(-)	0,00	
Mezzi onerosi di terzi		0,00	0,00
Totale		8.321.536,48	8.321.536,48
Uscite			
Spese in conto capitale (Tit.2)	(+)	7.147.649,09	
Concessione di crediti (da Tit.2)	(-)	0,00	
Investimenti effettivi		7.147.649,09	7.147.649,09
Totale		7.147.649,09	7.147.649,09
Risultato			
Totale entrate	(+)	8.321.536,48	
Totale uscite	(-)	7.147.649,09	
Risultato bilancio investimenti: Avanzo (+) o Disavanzo (-)			1.173.887,39

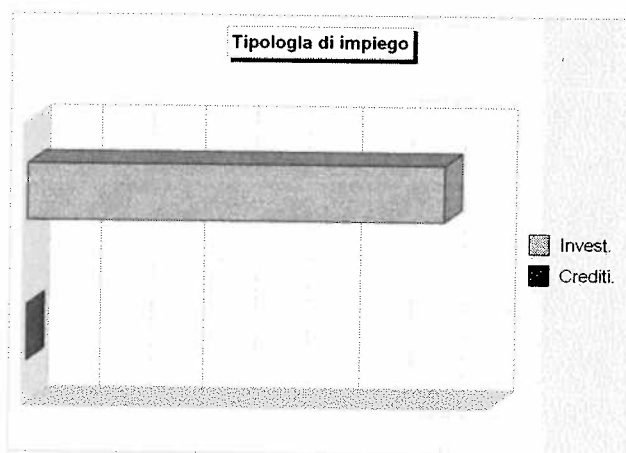
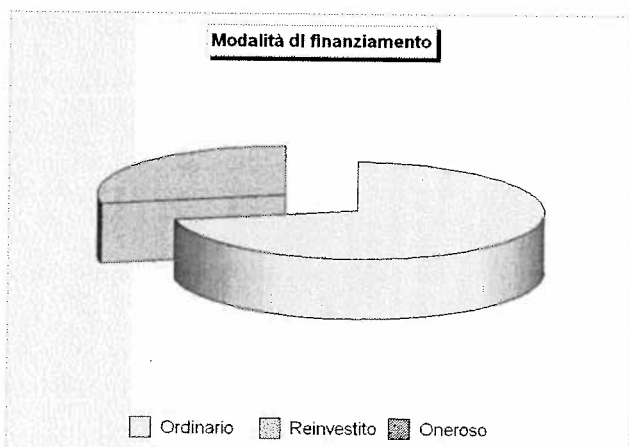

000132

Gestione della competenza Servizi per conto di terzi

Gli ultimi movimenti che interessano il bilancio di competenza sono i *servizi per conto di terzi*. Anche queste operazioni, come i movimenti di fondi, non incidono in alcun modo nell'attività economica del comune, trattandosi generalmente di poste puramente finanziarie movimentate dall'ente per conto di soggetti esterni, che vanno poi a compensarsi. Sono tipiche, nella gestione degli stipendi, le operazioni attuate dall'ente in qualità di *sostituto d'imposta*. In questa circostanza, le ritenute fiscali e contributive entrano tecnicamente nella contabilità dei movimenti per conto di terzi (partite di giro) all'atto dell'erogazione dello stipendio (trattenuta erariale effettuata per conto dello Stato) ed escono successivamente, al momento del versamento mensile all'erario della somma originariamente trattenuta (versamento cumulativo).

Il prospetto contiene il consuntivo dei servizi per conto di terzi che, salvo discordanze di limitata entità, riporta di regola un pareggio sia a preventivo che a consuntivo. In quest'ultimo caso, gli accertamenti di entrata corrispondono agli impegni di spesa. Tutti gli importi riportati nel prospetto sono espressi in euro.

SERVIZI PER CONTO DI TERZI (Accertamenti / Impegni competenza)		Rendiconto 2012		
		Parziale	Parziale	Totale
Entrate				
Servizi per conto di terzi (Tit.6)	(+)		3.420.996,85	
Totale			3.420.996,85	3.420.996,85
Uscite				
Servizi per conto di terzi (Tit.4)	(+)		3.420.996,85	
Totale			3.420.996,85	3.420.996,85
Risultato				
Totale entrate	(+)		3.420.996,85	
Totale uscite	(-)		3.420.996,85	
Risultato servizi per conto di terzi: Avanzo (+) o Disavanzo (-)				0,00

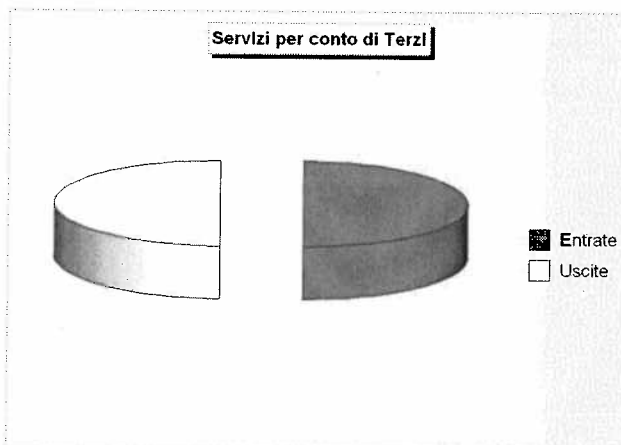
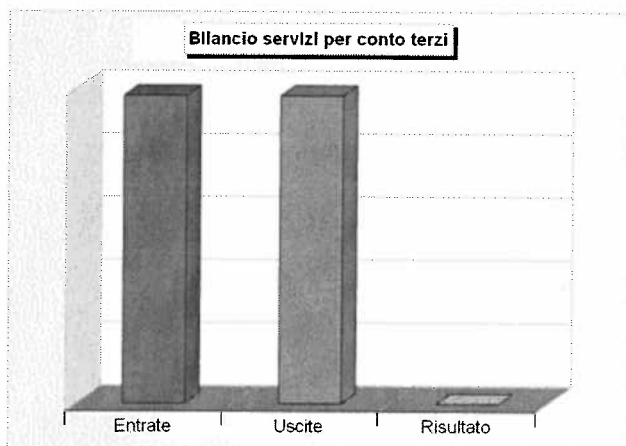

000133

Indicatori finanziari Contenuto degli indicatori

Gli *indicatori finanziari*, ottenuti come rapporto tra valori finanziari e fisici (ad esempio, spesa corrente per abitante) o tra valori esclusivamente finanziari (ad esempio, grado di autonomia tributaria), analizzano aspetti diversi della vita dell'ente per fornire, mediante la lettura di un dato estremamente sintetico, una base di ulteriori informazioni sulle dinamiche che si instaurano a livello finanziario nel corso dei diversi esercizi.

Questi parametri, individuati in modo autonomo dal comune, forniscono interessanti notizie sulla composizione del bilancio e possono permettere di comparare i dati dell'ente con gli analoghi valori che si riscontrano in strutture di simili dimensioni o collocati nello stesso comprensorio territoriale. Gli indicatori, per favorire la comprensione dei fenomeni trattati, sono stati raggruppati in otto distinte categorie con la seguente denominazione:

- Grado di autonomia
- Pressione fiscale e restituzione erariale pro-capite
- Grado di rigidità del bilancio
- Grado di rigidità del bilancio pro-capite
- Costo del personale
- Propensione agli investimenti
- Capacità di gestione
- Capacità di reperimento contribuzioni

Grado di autonomia. È un tipo di indicatore che denota la capacità del comune di reperire le risorse (entrate correnti) necessarie al finanziamento di tutte le spese di funzionamento dell'apparato. Le entrate correnti costituiscono le risorse destinate alla gestione dei servizi comunali. Di questo importo complessivo, le entrate tributarie ed extra tributarie indicano la parte direttamente o indirettamente reperita dall'ente. I trasferimenti correnti dello Stato, regione ed altri enti, costituiscono invece le entrate derivate, in quanto risorse fornite da terzi e destinate a finanziare una parte della gestione corrente.

<i>Autonomia finanziaria (1)</i>	=	$\frac{\text{Entrate tributarie + extratributarie}}{\text{Entrate correnti}}$
<i>Autonomia tributaria (2)</i>	=	$\frac{\text{Entrate tributarie}}{\text{Entrate correnti}}$
<i>Dipendenza erariale (3)</i>	=	$\frac{\text{Trasferimenti correnti Stato}}{\text{Entrate correnti}}$
<i>Incidenza entrate tributarie su entrate proprie (4)</i>	=	$\frac{\text{Entrate tributarie}}{\text{Entrate tributarie + extratributarie}}$
<i>Incidenza entrate extratributarie su entrate proprie (5)</i>	=	$\frac{\text{Entrate extratributarie}}{\text{Entrate tributarie + extratributarie}}$

Pressione fiscale e restituzione erariale pro capite. È importante conoscere qual è il prezzo pagato dal cittadino per usufruire dei servizi forniti dallo Stato sociale. Allo stesso tempo, è interessante individuare l'ammontare della restituzione di risorse prelevate direttamente a livello centrale e restituite alla collettività, ma solo in un secondo tempo, nella forma di trasferimenti statali in conto gestione (contributi in conto gestione destinati a finanziare parzialmente l'attività istituzionale del comune).

<i>Pressione delle entrate proprie pro capite (6)</i>	=	$\frac{\text{Entrate tributarie + extratributarie}}{\text{Popolazione}}$
<i>Pressione tributaria pro capite (7)</i>	=	$\frac{\text{Entrate tributarie}}{\text{Popolazione}}$
<i>Trasferimenti erariali pro capite (8)</i>	=	$\frac{\text{Trasferimenti correnti Stato}}{\text{Popolazione}}$

000134



Grado di rigidità del bilancio. L'amministrazione può scegliere come utilizzare le risorse comunali nella misura in cui il

bilancio non è già stato prevalentemente vincolato da impegni di spesa a lungo termine assunti in precedenti esercizi. Conoscere il grado di rigidità del bilancio consente di individuare quale sia il margine di operatività a disposizione per assumere nuove scelte di gestione o intraprendere ulteriori iniziative economico/finanziarie.

<i>Rigidità strutturale (9)</i>	=	$\frac{\text{Spese personale + Rimborso mutui}}{\text{Entrate correnti}}$
<i>Rigidità per costo del personale (10)</i>	=	$\frac{\text{Spese personale}}{\text{Entrate correnti}}$
<i>Rigidità per indebitamento (11)</i>	=	$\frac{\text{Rimborso mutui}}{\text{Entrate correnti}}$
<i>Incidenza indebitamento totale su entrate correnti (12)</i>	=	$\frac{\text{Indebitamento complessivo}}{\text{Entrate correnti}}$

Grado di rigidità pro capite. I principali fattori di rigidità a lungo termine sono prodotti dall'indebitamento e dal costo del personale. Questi indici mostrano, in negativo, il riflesso sul bilancio delle scelte strutturali già adottate dal comune.

<i>Rigidità strutturale pro capite (13)</i>	=	$\frac{\text{Spese personale + Rimborso mutui}}{\text{Popolazione}}$
<i>Costo del personale pro capite (14)</i>	=	$\frac{\text{Spese personale}}{\text{Popolazione}}$
<i>Indebitamento pro capite (15)</i>	=	$\frac{\text{Indebitamento complessivo}}{\text{Popolazione}}$

Costo del personale. Per erogare servizi è necessario possedere una struttura organizzata, dove l'onere per il personale acquisisce, per forza di cose, un'importanza preponderante su ogni altro fattore produttivo. Il costo del personale può essere visto come costo medio pro capite o come parte del costo complessivo delle spese correnti.

<i>Incidenza del personale sulla spesa corrente (16)</i>	=	$\frac{\text{Spese personale}}{\text{Spese correnti}}$
<i>Costo medio del personale (17)</i>	=	$\frac{\text{Spese personale}}{\text{Dipendenti}}$

Propensione agli investimenti. Questi indicatori assumono un'elevata importanza solo a consuntivo perchè riportano l'effettivo sforzo intrapreso dal comune nel campo degli investimenti. Anche nel bilancio di previsione, comunque, questi indicatori possono quanto meno denotare una propensione dell'Amministrazione ad attuare una marcata politica di sviluppo delle spese in conto capitale.

<i>Propensione all'investimento (18)</i>	=	$\frac{\text{Investimenti}}{\text{Spese correnti + Investimenti + Rimb. prestiti}}$
<i>Investimenti pro capite (19)</i>	=	$\frac{\text{Investimenti}}{\text{Popolazione}}$

000135

Capacità di gestione. Questi indici, seppure nella loro approssimazione, forniscono un primo significativo elemento di valutazione del grado di attività della struttura operativa del comune, analizzata da due distinti elementi: la densità di dipendenti per abitante e il volume medio di risorse nette spese da ogni dipendente.

<i>Abitanti per dipendente (20)</i>	=	$\frac{\text{Popolazione}}{\text{Dipendenti}}$
<i>Risorse gestite per dipendente (21)</i>	=	$\frac{\text{Spese correnti - Personale - Interessi}}{\text{Dipendenti}}$

Capacità nel reperimento di contribuzioni. Si tratta di un gruppo di indicatori che mostrano l'attitudine dell'ente a reperire somme concesse da altri enti, prevalentemente di natura pubblica, nella forma di contributi in conto gestione (funzionamento) o contributi in conto capitale (investimenti) a fondo perduto. Mentre i primi due indici espongono il risultato in termini percentuali gli ultimi due lo riportano sotto forma di valore per abitante (importo pro capite).

<i>Finanziamento della spesa corrente con contributi (22)</i>	=	$\frac{\text{Contributi e trasferimenti in C/gestione}}{\text{Spesa corrente}}$
<i>Finanziamento degli investimenti con contributi (23)</i>	=	$\frac{\text{Contributi e trasferimenti in C/capitale}}{\text{Investimenti}}$
<i>Trasferimenti correnti pro capite (24)</i>	=	$\frac{\text{Contributi e trasferimenti in C/gestione}}{\text{Popolazione}}$
<i>Trasferimenti in conto capitale pro capite (25)</i>	=	$\frac{\text{Contributi e trasferimenti in C/capitale}}{\text{Popolazione}}$

0.00136

INDICATORI FINANZIARI (Rendiconto 2012)	Contenuto			Risultato 2012
	Addendi	Importo	Moltiplicat.	
1. Autonomia finanziaria	$\frac{\text{Entrate tributarie + extratributarie}}{\text{Entrate correnti}}$	$\frac{29.768.909,45}{50.527.163,04}$	x 100	58,92%
2. Autonomia tributaria	$\frac{\text{Entrate tributarie}}{\text{Entrate correnti}}$	$\frac{24.007.817,71}{50.527.163,04}$	x 100	47,51%
3. Dipendenza erariale	$\frac{\text{Trasferimenti correnti dallo Stato}}{\text{Entrate correnti}}$	$\frac{3.251.851,13}{50.527.163,04}$	x 100	6,44%
4. Incidenza entrate tributarie sulle entrate proprie	$\frac{\text{Entrate tributarie}}{\text{Entrate tributarie + extratributarie}}$	$\frac{24.007.817,71}{29.768.909,45}$	x 100	80,65%
5. Incidenza entrate extratributarie sulle entrate proprie	$\frac{\text{Entrate extratributarie}}{\text{Entrate tributarie + extratributarie}}$	$\frac{5.761.091,74}{29.768.909,45}$	x 100	19,35%
6. Pressione delle entrate proprie pro capite	$\frac{\text{Entrate tributarie + extratributarie}}{\text{Popolazione}}$	$\frac{29.768.909,45}{44.094}$		675,12
7. Pressione tributaria pro capite	$\frac{\text{Entrate tributarie}}{\text{Popolazione}}$	$\frac{24.007.817,71}{44.094}$		544,47
8. Trasferimenti erariali pro capite	$\frac{\text{Trasferimenti correnti dallo Stato}}{\text{Popolazione}}$	$\frac{3.251.851,13}{44.094}$		73,75
9. Rigidità strutturale	$\frac{\text{Spese personale + rimb. prestiti}}{\text{Entrate correnti}}$	$\frac{12.784.077,30}{50.527.163,04}$	x 100	25,30%
10. Rigidità per costo del personale	$\frac{\text{Spese personale}}{\text{Entrate correnti}}$	$\frac{9.321.579,62}{50.527.163,04}$	x 100	18,45%
11. Rigidità per indebitamento	$\frac{\text{Spesa per il rimborso di prestiti}}{\text{Entrate correnti}}$	$\frac{3.462.497,68}{50.527.163,04}$	x 100	6,85%
12. Incidenza indebitamento totale su entrate correnti	$\frac{\text{Indebitamento complessivo}}{\text{Entrate correnti}}$	$\frac{36.729.741,67}{50.527.163,04}$	x 100	72,69%

000187

INDICATORI FINANZIARI (Rendiconto 2012)	Contenuto			Risultato 2012
	Addendi	Importo	Moltiplicat.	
13. Rigidità strutturale pro capite	= $\frac{\text{Spese personale + rimb. prestiti}}{\text{Popolazione}}$	= $\frac{12.784.077,30}{44.094}$	=	289,93
14. Costo del personale pro capite	= $\frac{\text{Spese personale}}{\text{Popolazione}}$	= $\frac{9.321.579,62}{44.094}$	=	211,40
15. Indebitamento pro capite	= $\frac{\text{Indebitamento complessivo}}{\text{Popolazione}}$	= $\frac{36.729.741,67}{44.094}$	=	832,99
16. Incidenza del personale sulla spesa corrente	= $\frac{\text{Spese personale}}{\text{Spese correnti}}$	= $\frac{9.321.579,62}{45.586.191,87}$	x 100	20,45%
17. Costo medio del personale	= $\frac{\text{Spese personale}}{\text{Dipendenti}}$	= $\frac{9.321.579,62}{222}$	=	41.989,10
18. Propensione all'investimento	= $\frac{\text{Investimenti (al netto conc.crediti)}}{\text{Sp.corr. + inv. + rimb. medio/lungo}}$	= $\frac{7.147.649,09}{54.542.938,52}$	x 100	13,10%
19. Investimenti pro capite	= $\frac{\text{Investimenti (al netto conc.crediti)}}{\text{Popolazione}}$	= $\frac{7.147.649,09}{44.094}$	=	162,10
20. Abitanti per dipendente	= $\frac{\text{Popolazione}}{\text{Dipendenti}}$	= $\frac{44.094}{222}$	=	198,62
21. Risorse gestite per dipendente	= $\frac{\text{Sp. correnti - personale - interessi}}{\text{Dipendenti}}$	= $\frac{34.611.212,13}{222}$	=	155.906,36
22. Finanziamento della spesa corrente con contributi in conto gestione	= $\frac{\text{Trasferimenti correnti}}{\text{Spese correnti}}$	= $\frac{20.758.253,59}{45.586.191,87}$	x 100	45,54%
23. Finanziamento degli investimenti con contributi in conto capitale	= $\frac{\text{Trasf. (al netto alienaz.e risc.cred.)}}{\text{Investimenti (al netto conc.crediti)}}$	= $\frac{5.940.922,54}{7.147.649,09}$	x 100	83,12%
24. Trasferimenti correnti pro capite	= $\frac{\text{Trasferimenti correnti}}{\text{Popolazione}}$	= $\frac{20.758.253,59}{44.094}$	=	470,77
25. Trasferimenti in conto capitale pro capite	= $\frac{\text{Trasf. (al netto alienaz.e risc.cred.)}}{\text{Popolazione}}$	= $\frac{5.940.922,54}{44.094}$	=	134,73

000138

Sistema degli indicatori 2012
Andamento indicatori finanziari: sintesi

INDICATORI FINANZIARI (Quinquennio 2008-12)	2008	2009	2010	2011	2012
1. Autonomia finanziaria	57,62%	54,75%	56,97%	59,04%	58,92%
2. Autonomia tributaria	41,71%	40,17%	36,30%	40,44%	47,51%
3. Dipendenza erariale	15,23%	15,08%	14,21%	12,39%	6,44%
4. Incidenza entrate tributarie su entrate proprie	72,38%	73,37%	63,72%	68,50%	80,65%
5. Incidenza entrate extratributarie su entrate proprie	27,62%	26,63%	36,28%	31,50%	19,35%
6. Pressione delle entrate proprie pro capite	600,77	574,44	669,62	691,68	675,12
7. Pressione tributaria pro capite	434,84	421,48	426,69	473,82	544,47
8. Trasferimenti erariali pro capite	158,75	158,25	167,08	145,12	73,75
9. Rigidità strutturale	31,02%	26,93%	24,80%	23,79%	25,30%
10. Rigidità per costo del personale	24,19%	20,71%	19,60%	17,94%	18,45%
11. Rigidità per indebitamento	6,83%	6,22%	5,20%	5,85%	6,85%
12. Incidenza indebitamento totale su entrate correnti	85,64%	88,51%	76,83%	74,78%	72,69%
13. Rigidità strutturale pro capite	323,42	282,56	291,48	278,67	289,93
14. Costo del personale pro capite	252,25	217,28	230,42	210,15	211,40
15. Indebitamento pro capite	892,93	928,59	903,02	876,04	832,99
16. Incidenza del personale sulla spesa corrente	24,79%	21,23%	21,32%	21,25%	20,45%
17. Costo medio del personale	39.702,67	38.786,10	41.369,59	40.726,14	41.989,10
18. Propensione all'investimento	42,59%	10,20%	15,08%	19,65%	13,10%
19. Investimenti pro capite	773,02	119,12	196,23	248,39	162,10
20. Abitanti per dipendente	157,39	178,51	179,54	193,80	198,62
21. Risorse gestite per dipendente	113.119,09	136.798,70	145.990,36	142.859,23	155.906,36
22. Finanziamento della spesa corrente con contributi	43,43%	46,39%	46,80%	48,53%	45,54%
23. Finanziamento degli investimenti con contributi	88,98%	30,71%	75,68%	113,68%	83,12%
24. Trasferimenti correnti pro capite	441,87	474,72	505,76	479,89	470,77
25. Trasferimenti in conto capitale pro capite	687,87	36,59	148,51	282,37	134,73

000139

E

Sistema degli indicatori 2012
Andamento indicatori finanziari: analisi

1. AUTONOMIA FINANZIARIA

Addendi elementari	Anno	Importi	Indicatore
<div style="border: 1px solid black; padding: 5px; width: fit-content;"> $\frac{\text{Entrate tributarie + extratributarie}}{\text{Entrate correnti}}$ </div>	2008	$\frac{26.381.444,02}{45.785.125,82}$	x 100 57,62%
	2009	$\frac{25.225.359,62}{46.071.711,19}$	x 100 54,75%
	2010	$\frac{29.455.077,58}{51.702.397,10}$	x 100 56,97%
	2011	$\frac{30.428.359,41}{51.539.602,37}$	x 100 59,04%
	2012	$\frac{29.768.909,45}{50.527.163,04}$	x 100 58,92%

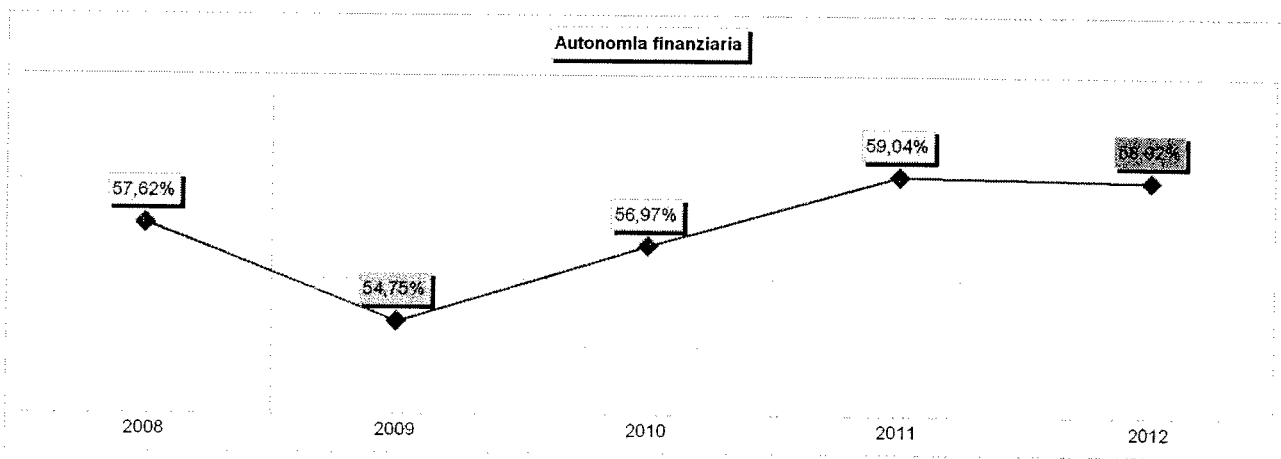

030140

FE

Sistema degli indicatori 2012
Andamento indicatori finanziari: analisi

2. AUTONOMIA TRIBUTARIA

Addendi elementari	Anno	Importi	Indicatore
	2008	19.095.260,95	x 100
		45.785.125,82	
	2009	18.508.295,84	x 100
		46.071.711,19	
<div style="border: 1px solid black; padding: 5px; width: fit-content;"> Entrate tributarie <hr style="border: 0; border-top: 1px solid black;"/> Entrate correnti </div>	2010	18.769.213,69	x 100
		51.702.397,10	
	2011	20.844.421,35	x 100
		51.539.602,37	
	2012	24.007.817,71	x 100
		50.527.163,04	

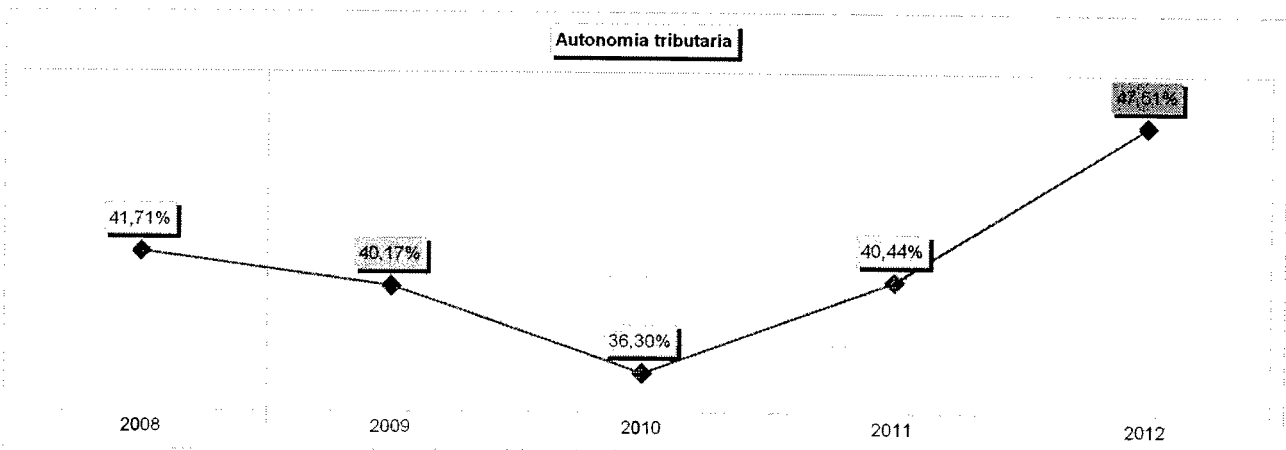

000141

Sistema degli indicatori 2012
Andamento indicatori finanziari: analisi

3. DIPENDENZA ERARIALE

Addendi elementari	Anno	Importi	Indicatore
$\frac{\text{Trasferimenti correnti dallo Stato}}{\text{Entrate correnti}}$	2008	$\frac{6.971.338,50}{45.785.125,82} \times 100$	15,23%
	2009	$\frac{6.949.045,04}{46.071.711,19} \times 100$	15,08%
	2010	$\frac{7.349.400,41}{51.702.397,10} \times 100$	14,21%
	2011	$\frac{6.384.330,53}{51.539.602,37} \times 100$	12,39%
	2012	$\frac{3.251.851,13}{50.527.163,04} \times 100$	6,44%

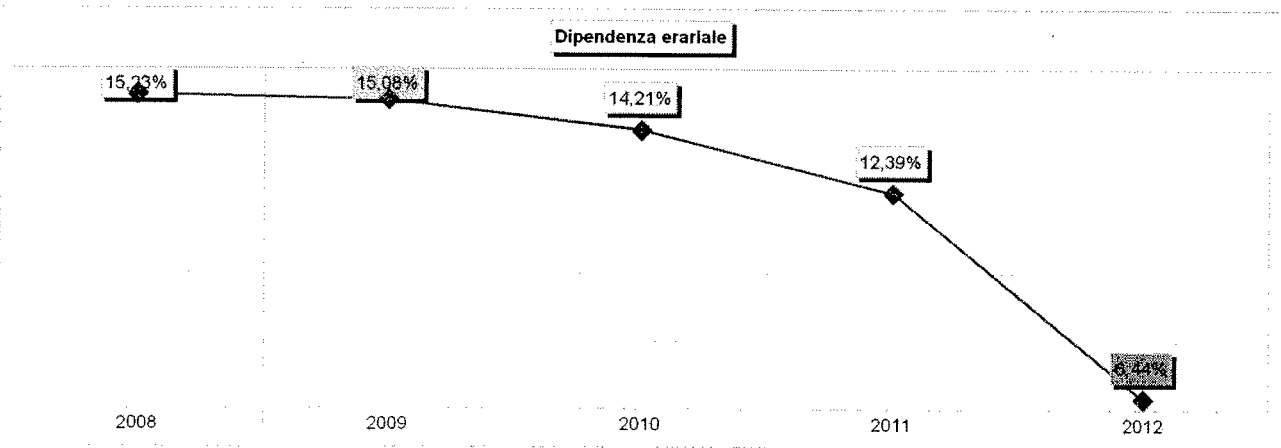

000142

Sistema degli indicatori 2012
Andamento indicatori finanziari: analisi

4. INCIDENZA ENTRATE TRIBUTARIE SULLE ENTRATE PROPRIE

Addendi elementari	Anno	Importi	Indicatore
<div style="border: 1px solid black; padding: 5px; width: fit-content;"> $\frac{\text{Entrate tributarie}}{\text{Entrate tributarie + extratributarie}}$ </div>	2008	$\frac{19.095.260,95}{26.381.444,02}$	x 100 72,38%
	2009	$\frac{18.508.295,84}{25.225.359,62}$	x 100 73,37%
	2010	$\frac{18.769.213,69}{29.455.077,58}$	x 100 63,72%
	2011	$\frac{20.844.421,35}{30.428.359,41}$	x 100 68,50%
	2012	$\frac{24.007.817,71}{29.768.909,45}$	x 100 80,65%

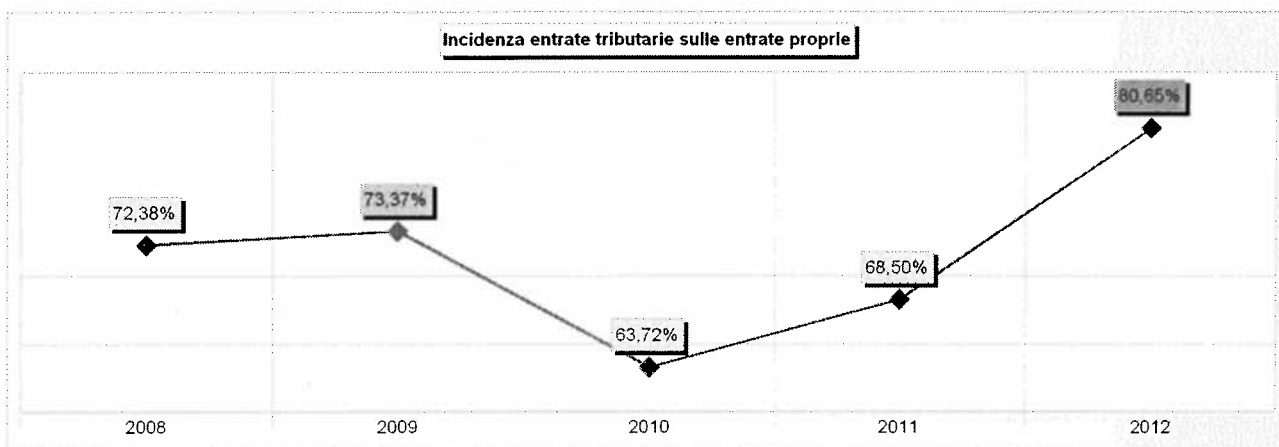

000143

FE

Sistema degli indicatori 2012
Andamento indicatori finanziari: analisi

5. INCIDENZA ENTRATE EXTRATRIBUTARIE SULLE ENTRATE PROPRIE

Addendi elementari	Anno	Importi	Indicatore
$\frac{\text{Entrate extratributarie}}{\text{Entrate tributarie + extratributarie}}$	2008	$\frac{7.286.183,07}{26.381.444,02}$	x 100 27,62%
	2009	$\frac{6.717.063,78}{25.225.359,62}$	x 100 26,63%
	2010	$\frac{10.685.863,89}{29.455.077,58}$	x 100 36,28%
	2011	$\frac{9.583.938,06}{30.428.359,41}$	x 100 31,50%
	2012	$\frac{5.761.091,74}{29.768.909,45}$	x 100 19,35%

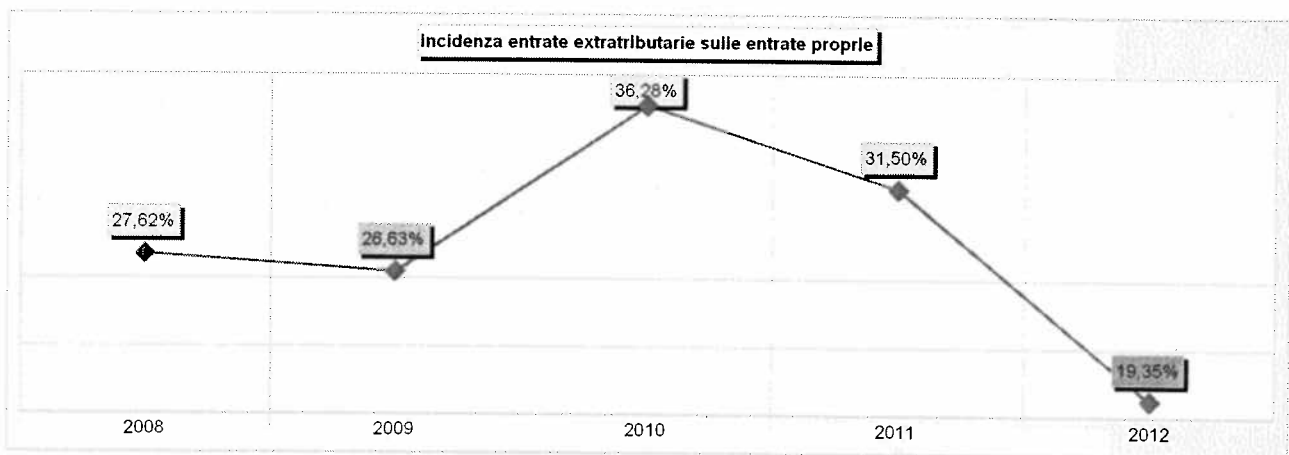

000144

Sistema degli indicatori 2012
Andamento indicatori finanziari: analisi

6. PRESSIONE DELLE ENTRATE PROPRIE PRO CAPITE

Addendi elementari	Anno	Importi	Indicatore
$\frac{\text{Entrate tributarie + extratributarie}}{\text{Popolazione}}$	2008	$\frac{26.381.444,02}{43.913}$	600,77
	2009	$\frac{25.225.359,62}{43.913}$	574,44
	2010	$\frac{29.455.077,58}{43.988}$	669,62
	2011	$\frac{30.428.359,41}{43.992}$	691,68
	2012	$\frac{29.768.909,45}{44.094}$	675,12

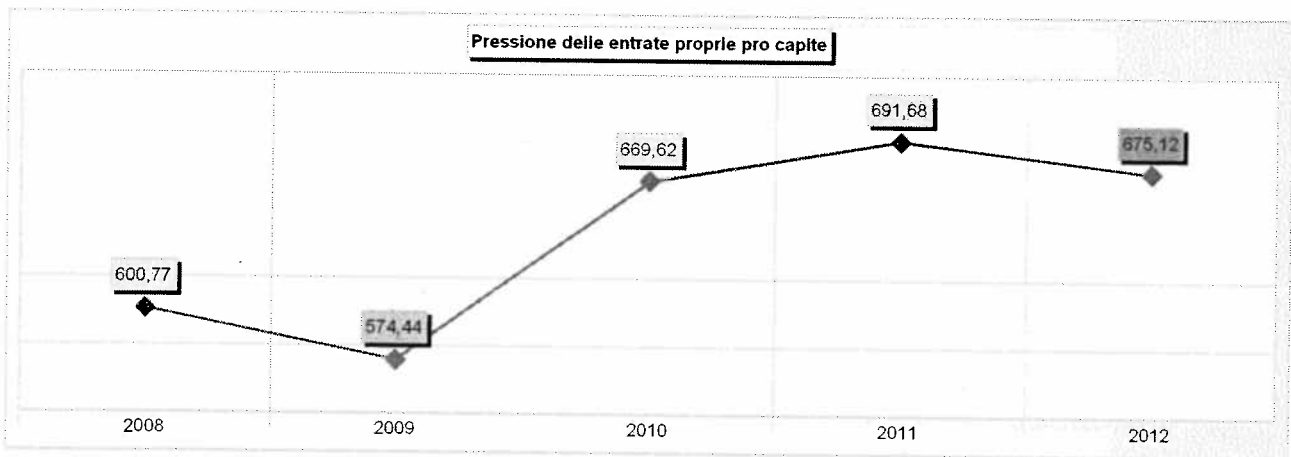

000145

Sistema degli indicatori 2012
Andamento indicatori finanziari: analisi

7. PRESSIONE TRIBUTARIA PRO CAPITE

Addendi elementari	Anno	Importi	Indicatore			
	2008	19.095.260,95 43.913	434,84			
	2009	18.508.295,84 43.913	421,48			
<table border="1" style="width: 100%; border-collapse: collapse;"> <tr> <td style="text-align: center;">Entrate tributarie</td> </tr> <tr> <td style="text-align: center;">-----</td> </tr> <tr> <td style="text-align: center;">Popolazione</td> </tr> </table>	Entrate tributarie	-----	Popolazione	2010	18.769.213,69 43.988	426,69
Entrate tributarie						

Popolazione						
	2011	20.844.421,35 43.992	473,82			
	2012	24.007.817,71 44.094	544,47			

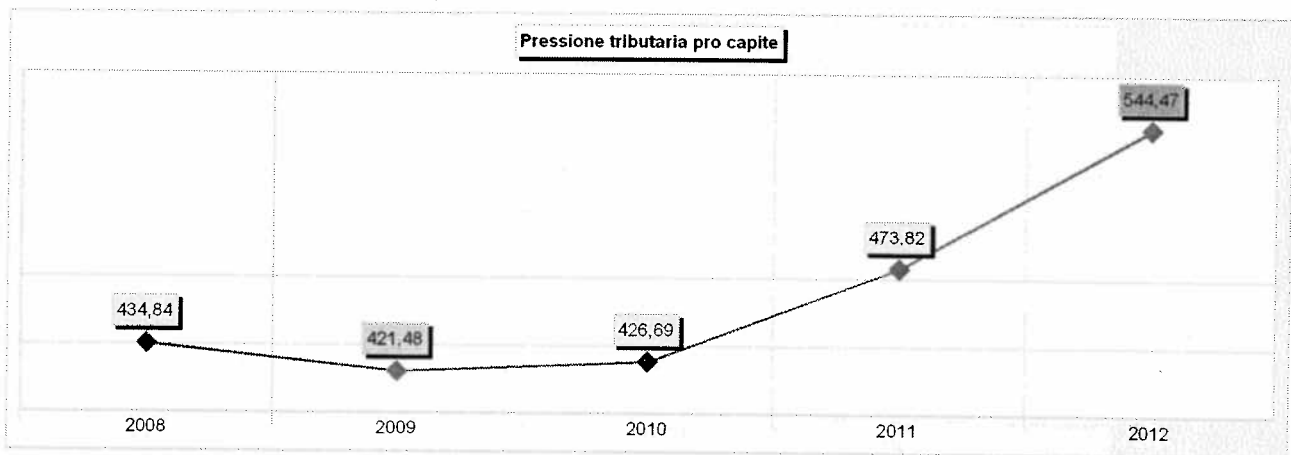

000146

Sistema degli indicatori 2012
Andamento indicatori finanziari: analisi

8. TRASFERIMENTI ERARIALI PRO CAPITE

Addendi elementari	Anno	Importi	Indicatore
<div style="border: 1px solid black; padding: 5px; width: fit-content;"> $\frac{\text{Trasferimenti correnti dallo Stato}}{\text{Popolazione}}$ </div>	2008	$\frac{6.971.338,50}{43.913}$	158,75
	2009	$\frac{6.949.045,04}{43.913}$	158,25
	2010	$\frac{7.349.400,41}{43.988}$	167,08
	2011	$\frac{6.384.330,53}{43.992}$	145,12
	2012	$\frac{3.251.851,13}{44.094}$	73,75

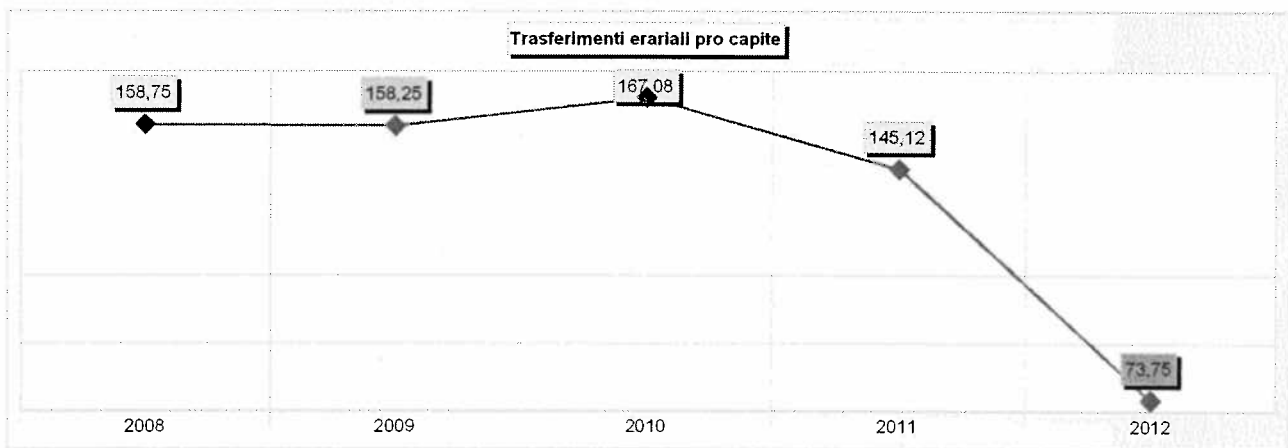

000147

Sistema degli indicatori 2012
Andamento indicatori finanziari: analisi

9. RIGIDITÀ STRUTTURALE

Addendi elementari	Anno	Importi	Indicatore
$\frac{\text{Spese personale + rimborso prestiti}}{\text{Entrate correnti}}$	2008	$\frac{14.202.363,83}{45.785.125,82}$	x 100 31,02%
	2009	$\frac{12.408.022,60}{46.071.711,19}$	x 100 26,93%
	2010	$\frac{12.821.686,31}{51.702.397,10}$	x 100 24,80%
	2011	$\frac{12.259.042,80}{51.539.602,37}$	x 100 23,79%
	2012	$\frac{12.784.077,30}{50.527.163,04}$	x 100 25,30%

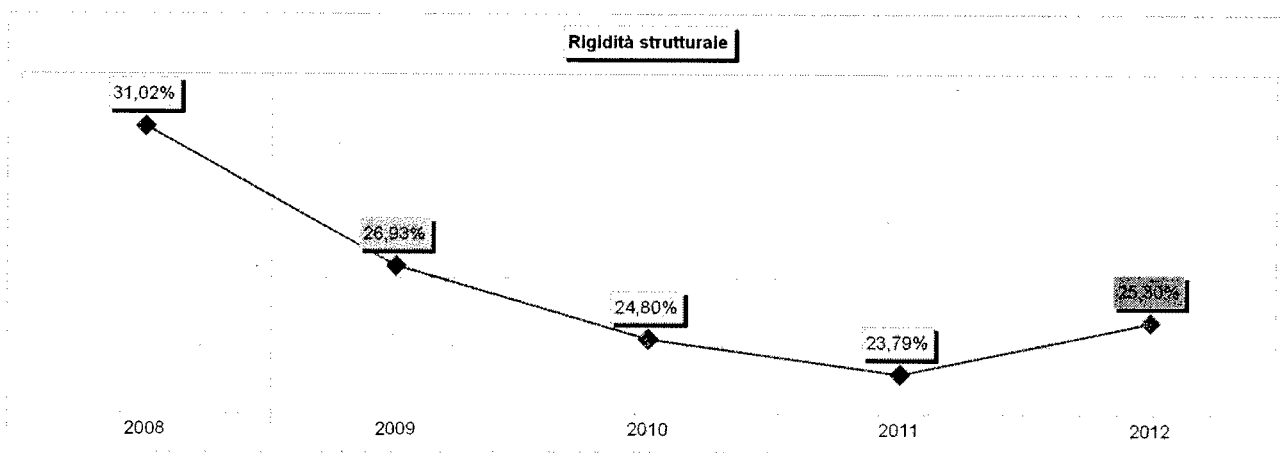

000148

Sistema degli indicatori 2012
Andamento indicatori finanziari: analisi

10. RIGIDITÀ PER COSTO PERSONALE

Addendi elementari	Anno	Importi	Indicatore
$\frac{\text{Spese personale}}{\text{Entrate correnti}}$	2008	$\frac{11.077.045,66}{45.785.125,82}$	x 100 24,19%
	2009	$\frac{9.541.381,42}{46.071.711,19}$	x 100 20,71%
	2010	$\frac{10.135.549,82}{51.702.397,10}$	x 100 19,60%
	2011	$\frac{9.244.832,78}{51.539.602,37}$	x 100 17,94%
	2012	$\frac{9.321.579,62}{50.527.163,04}$	x 100 18,45%

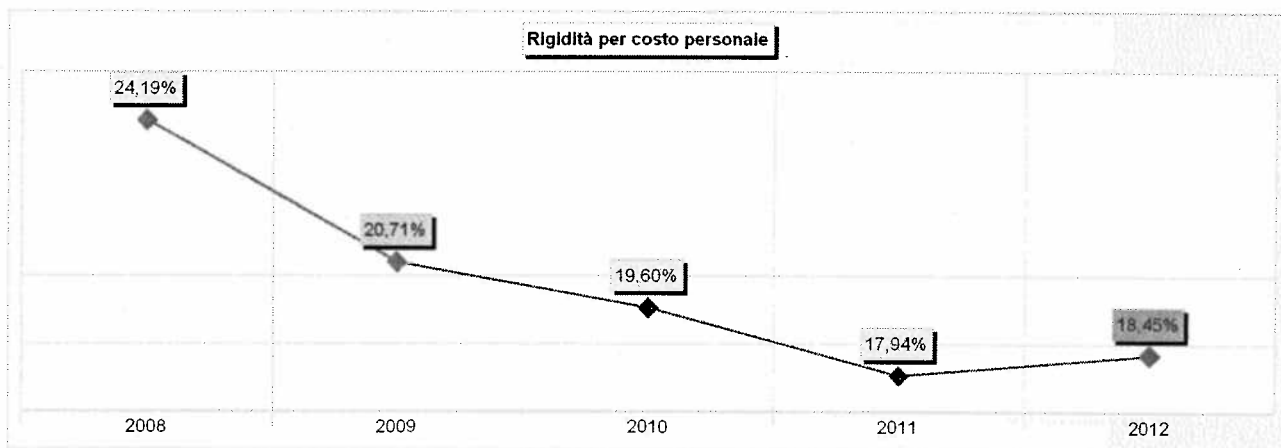

000140

Sistema degli indicatori 2012
Andamento indicatori finanziari: analisi

11. RIGIDITÀ PER INDEBITAMENTO

Addendi elementari	Anno	Importi		Indicatore
<div style="border: 1px solid black; padding: 5px; width: fit-content;"> $\frac{\text{Spesa per il rimborso di prestiti}}{\text{Entrate correnti}}$ </div>	2008	$\frac{3.125.318,17}{45.785.125,82}$	x 100	6,83%
	2009	$\frac{2.866.641,18}{46.071.711,19}$	x 100	6,22%
	2010	$\frac{2.686.136,49}{51.702.397,10}$	x 100	5,20%
	2011	$\frac{3.014.210,02}{51.539.602,37}$	x 100	5,85%
	2012	$\frac{3.462.497,68}{50.527.163,04}$	x 100	6,85%

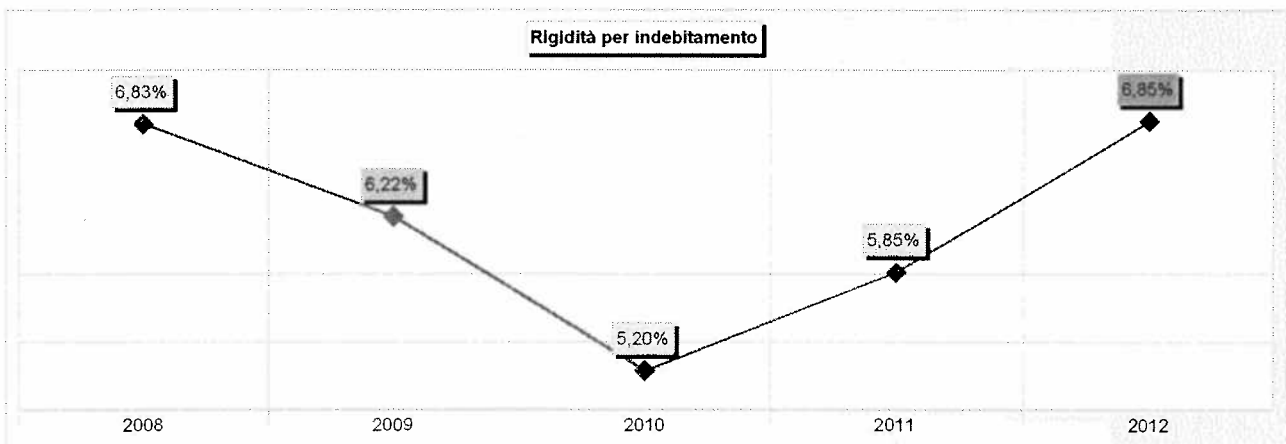

030150

Sistema degli indicatori 2012
Andamento indicatori finanziari: analisi

12. INCIDENZA INDEBITAMENTO TOTALE SU ENTRATE CORRENTI

Addendi elementari	Anno	Importi	Indicatore
	2008	$\frac{39.211.300,48}{45.785.125,82}$	x 100 85,64%
	2009	$\frac{40.777.109,33}{46.071.711,19}$	x 100 88,51%
$\frac{\text{Indebitamento complessivo}}{\text{Entrate correnti}}$	2010	$\frac{39.721.940,37}{51.702.397,10}$	x 100 76,83%
	2011	$\frac{38.538.839,06}{51.539.602,37}$	x 100 74,78%
	2012	$\frac{36.729.741,67}{50.527.163,04}$	x 100 72,69%

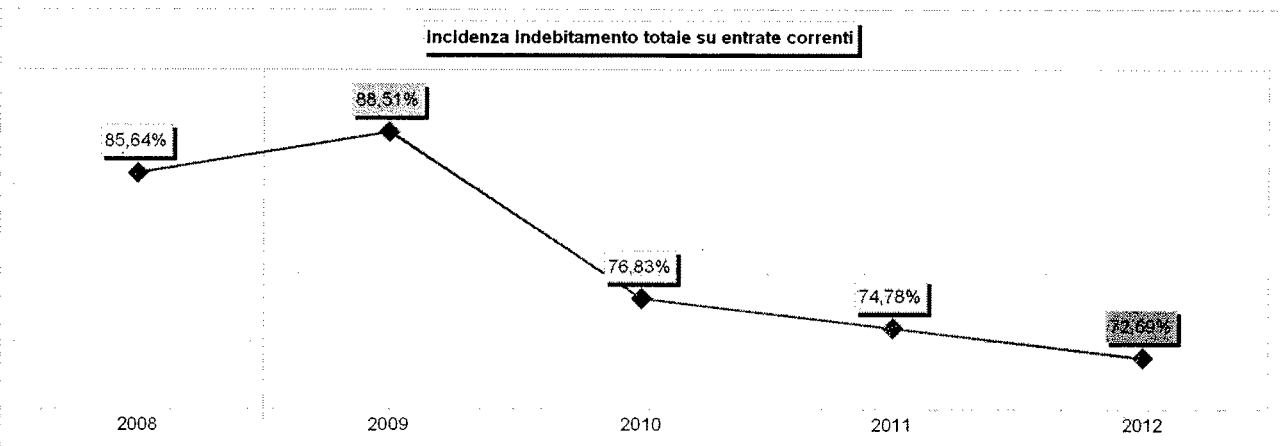

000151

Sistema degli indicatori 2012
Andamento indicatori finanziari: analisi

13. RIGIDITÀ STRUTTURALE PRO CAPITE

Addendi elementari	Anno	Importi	Indicatore
	2008	14.202.363,83 43.913	323,42
	2009	12.408.022,60 43.913	282,56
<div style="border: 1px solid black; padding: 5px; width: fit-content;"> $\frac{\text{Spese personale + rimborso prestiti}}{\text{Popolazione}}$ </div>	2010	12.821.686,31 43.988	291,48
	2011	12.259.042,80 43.992	278,67
	2012	12.784.077,30 44.094	289,93

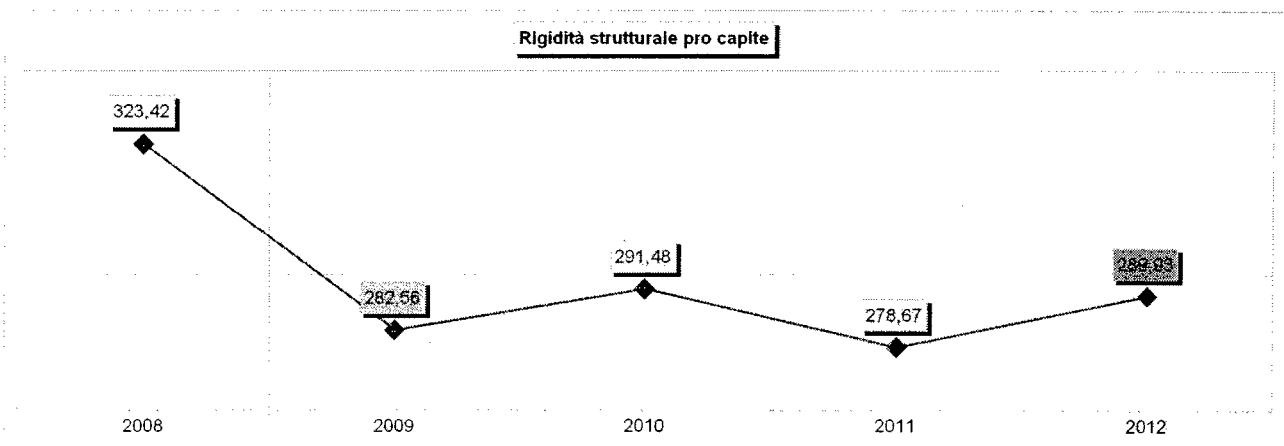

0.0152

Sistema degli indicatori 2012
Andamento indicatori finanziari: analisi

14. COSTO DEL PERSONALE PRO CAPITE

Addendi elementari	Anno	Importi	Indicatore
	2008	11.077.045,66 43.913	252,25
	2009	9.541.381,42 43.913	217,28
Spese personale Popolazione	2010	10.135.549,82 43.988	230,42
	2011	9.244.832,78 43.992	210,15
	2012	9.321.579,62 44.094	211,40

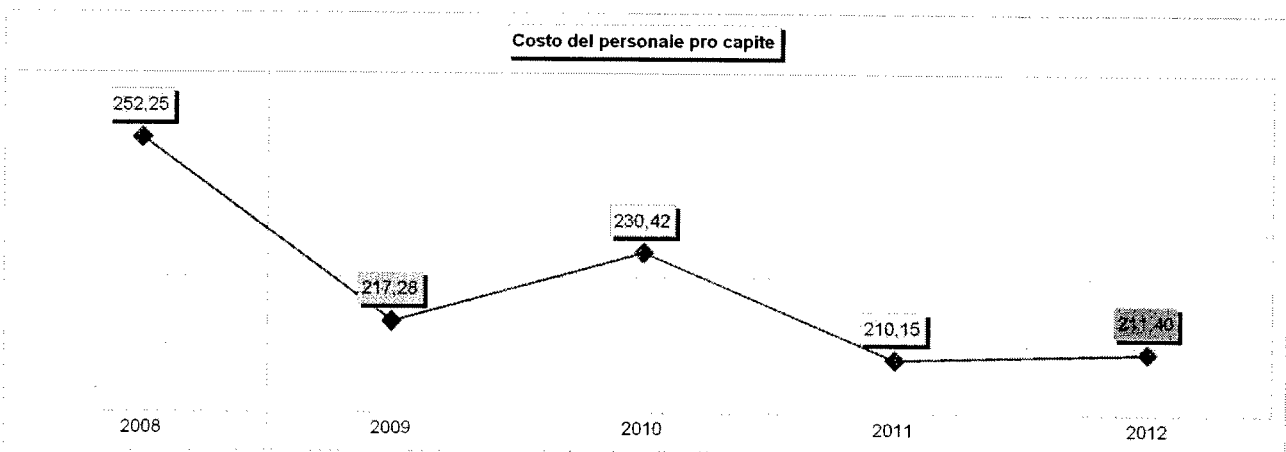

000153

[Handwritten signature]

Sistema degli indicatori 2012
Andamento indicatori finanziari: analisi

15. INDEBITAMENTO PRO CAPITE

Addendi elementari	Anno	Importi	Indicatore
	2008	39.211.300,48 43.913	892,93
	2009	40.777.109,33 43.913	928,59
Indebitamento complessivo Popolazione	2010	39.721.940,37 43.988	903,02
	2011	38.538.839,06 43.992	876,04
	2012	36.729.741,67 44.094	832,99

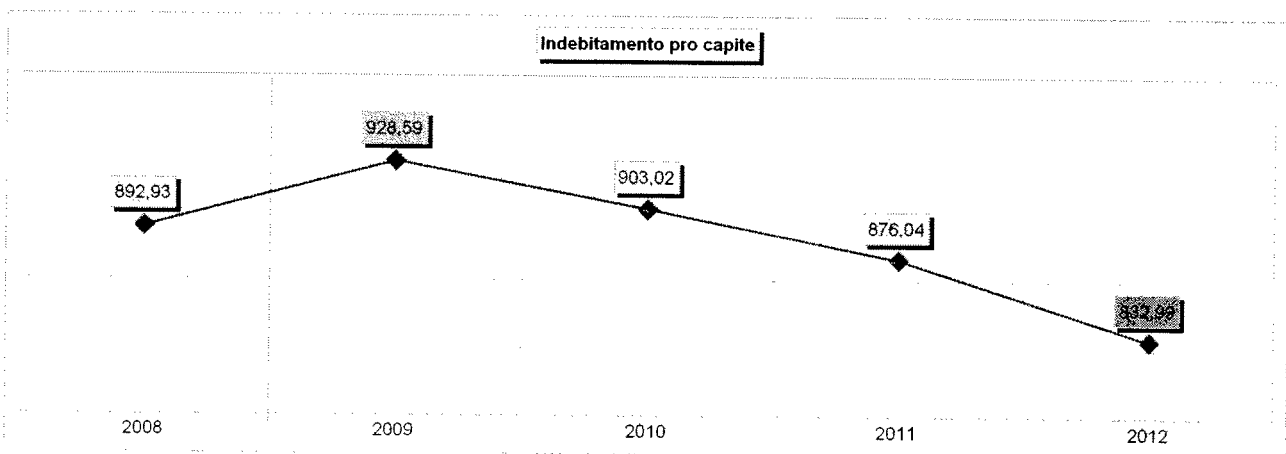

000154

Sistema degli indicatori 2012
Andamento indicatori finanziari: analisi

16. INCIDENZA DEL PERSONALE SULLA SPESA CORRENTE

Addendi elementari	Anno	Importi	Indicatore
$\frac{\text{Spese personale}}{\text{Spese correnti}} \times 100$	2008	$\frac{11.077.045,66}{44.682.427,35} \times 100$	24,79%
	2009	$\frac{9.541.381,42}{44.932.562,96} \times 100$	21,23%
	2010	$\frac{10.135.549,82}{47.534.155,08} \times 100$	21,32%
	2011	$\frac{9.244.832,78}{43.504.986,45} \times 100$	21,25%
	2012	$\frac{9.321.579,62}{45.586.191,87} \times 100$	20,45%

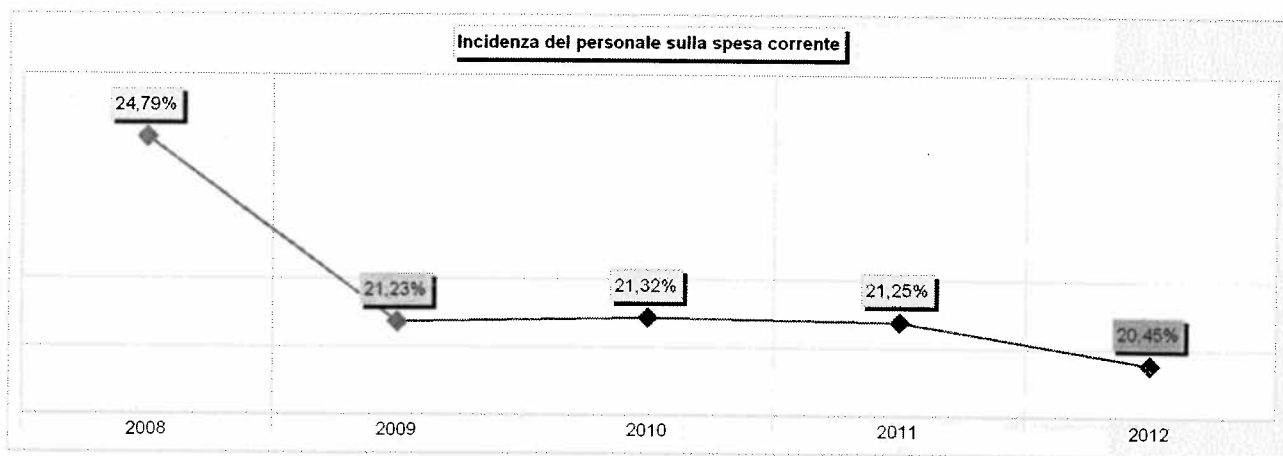

000155

[Handwritten signature]

Sistema degli indicatori 2012
Andamento indicatori finanziari: analisi

17. COSTO MEDIO DEL PERSONALE

Addendi elementari	Anno	Importi	Indicatore
	2008	11.077.045,66 279	39.702,67
	2009	9.541.381,42 246	38.786,10
Spese personale Dipendenti	2010	10.135.549,82 245	41.369,59
	2011	9.244.832,78 227	40.726,14
	2012	9.321.579,62 222	41.989,10

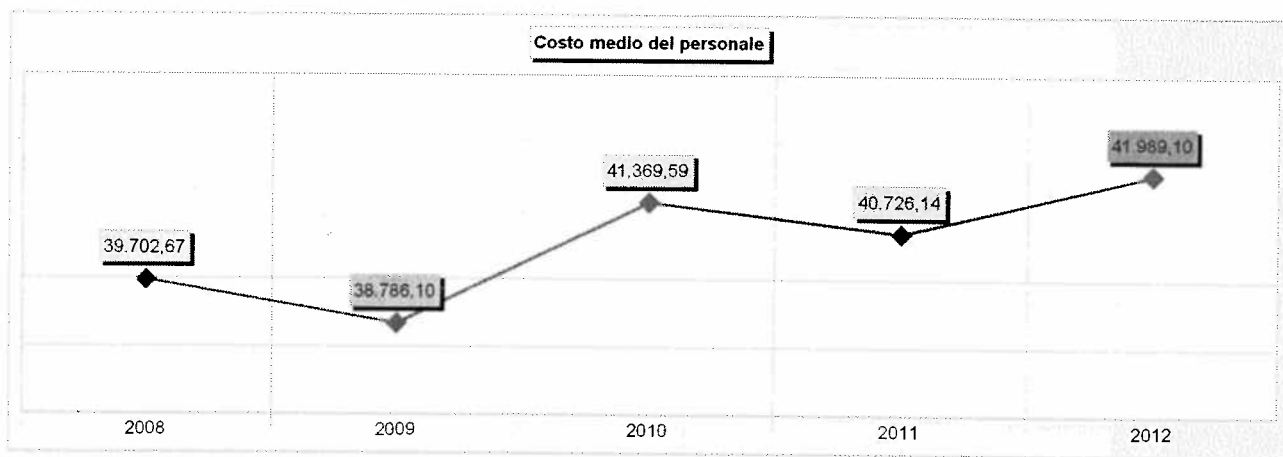

000156

RE

Sistema degli indicatori 2012
Andamento indicatori finanziari: analisi

18. PROPENSIONE ALL'INVESTIMENTO

Addendi elementari	Anno	Importi	Indicatore
	2008	$\frac{33.945.601,37}{79.708.191,54}$	x 100 42,59%
	2009	$\frac{5.230.792,00}{51.291.294,11}$	x 100 10,20%
Investimenti (al netto concessione di crediti) Sp. correnti + invest. netti + rimborso fin. medio/lungo	2010	$\frac{8.631.720,27}{57.221.044,31}$	x 100 15,08%
	2011	$\frac{10.926.970,49}{55.615.058,05}$	x 100 19,65%
	2012	$\frac{7.147.649,09}{54.542.938,52}$	x 100 13,10%

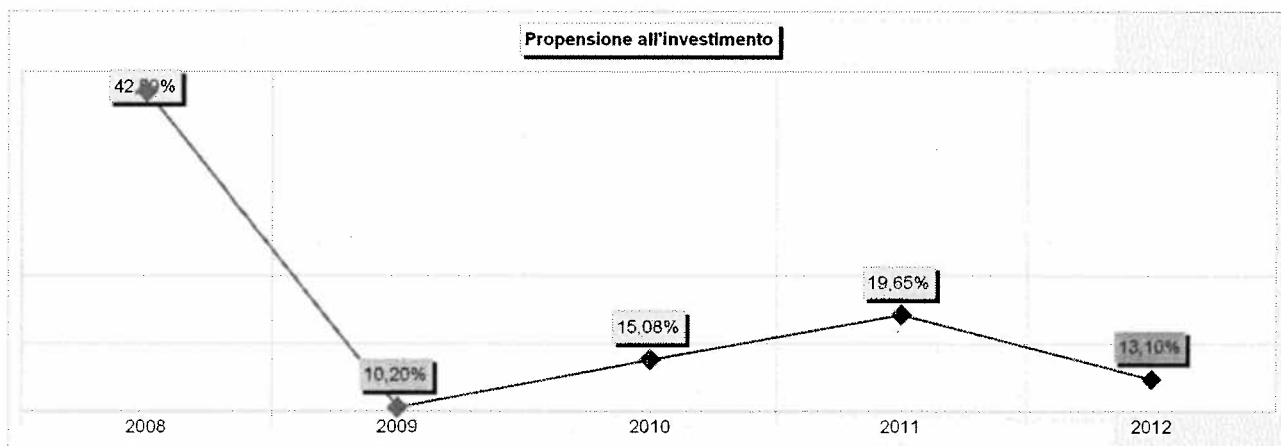

000157

Sistema degli indicatori 2012
Andamento indicatori finanziari: analisi

19. INVESTIMENTI PRO CAPITE

Addendi elementari	Anno	Importi	Indicatore
	2008	33.945.601,37 43.913	773,02
	2009	5.230.792,00 43.913	119,12
Investimenti (al netto concessione di crediti) Popolazione	2010	8.631.720,27 43.988	196,23
	2011	10.926.970,49 43.992	248,39
	2012	7.147.649,09 44.094	162,10

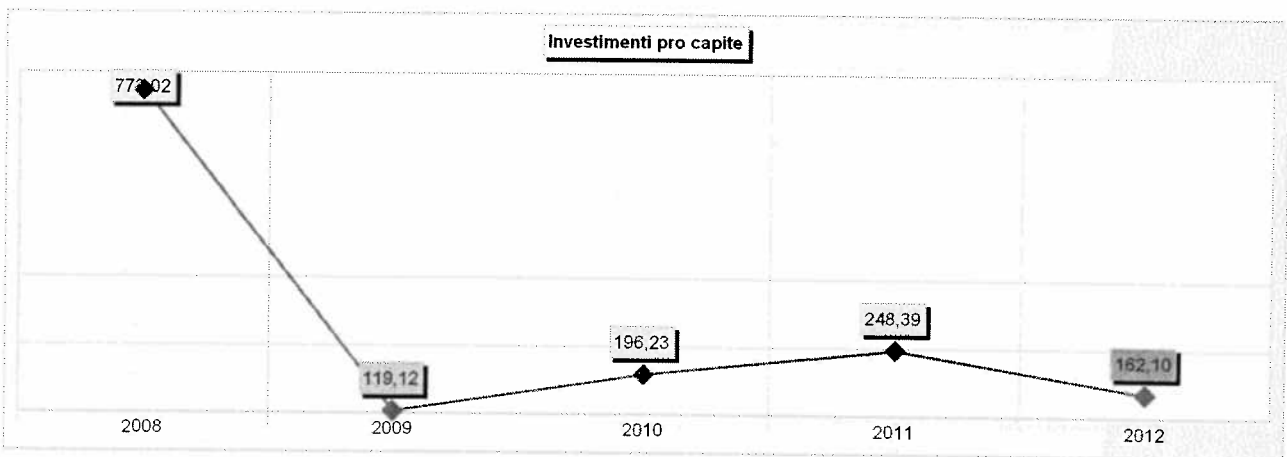

000158

Sistema degli indicatori 2012
Andamento indicatori finanziari: analisi

20. ABITANTI PER DIPENDENTE

Addendi elementari	Anno	Importi	Indicatore
	2008	$\frac{43.913}{279}$	157,39
	2009	$\frac{43.913}{246}$	178,51
Popolazione	2010	$\frac{43.988}{245}$	179,54
Dipendenti	2011	$\frac{43.992}{227}$	193,80
	2012	$\frac{44.094}{222}$	198,62

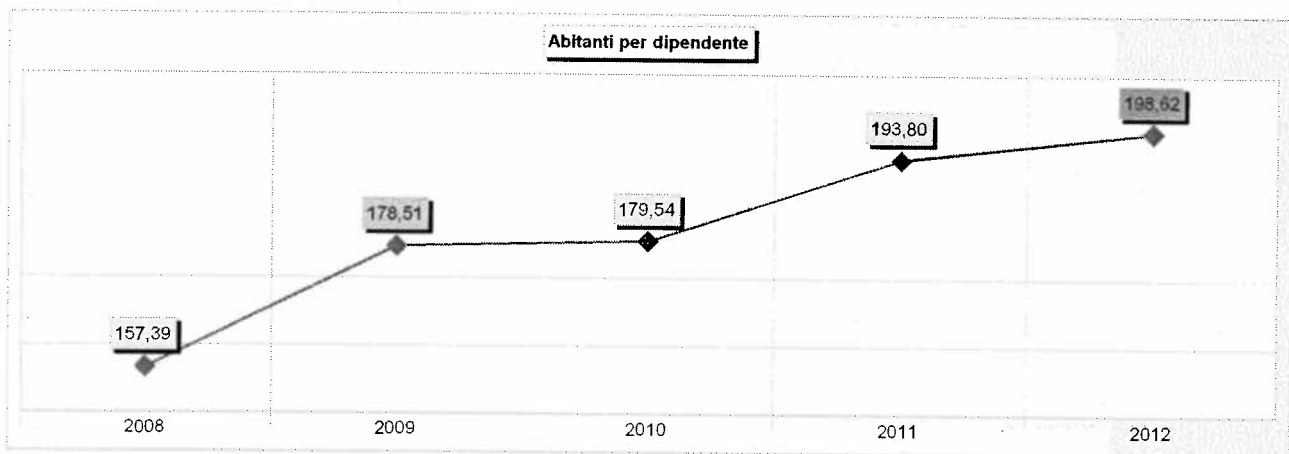

000150

Sistema degli indicatori 2012
Andamento indicatori finanziari: analisi

21. RISORSE GESTITE PER DIPENDENTE

Addendi elementari	Anno	Importi	Indicatore
	2008	$\frac{31.560.226,34}{279}$	113.119,09
	2009	$\frac{33.652.479,51}{246}$	136.798,70
$\frac{\text{Spese correnti (al netto personale e interessi pass.)}}{\text{Dipendenti}}$	2010	$\frac{35.767.637,73}{245}$	145.990,36
	2011	$\frac{32.429.044,76}{227}$	142.859,23
	2012	$\frac{34.611.212,13}{222}$	155.906,36

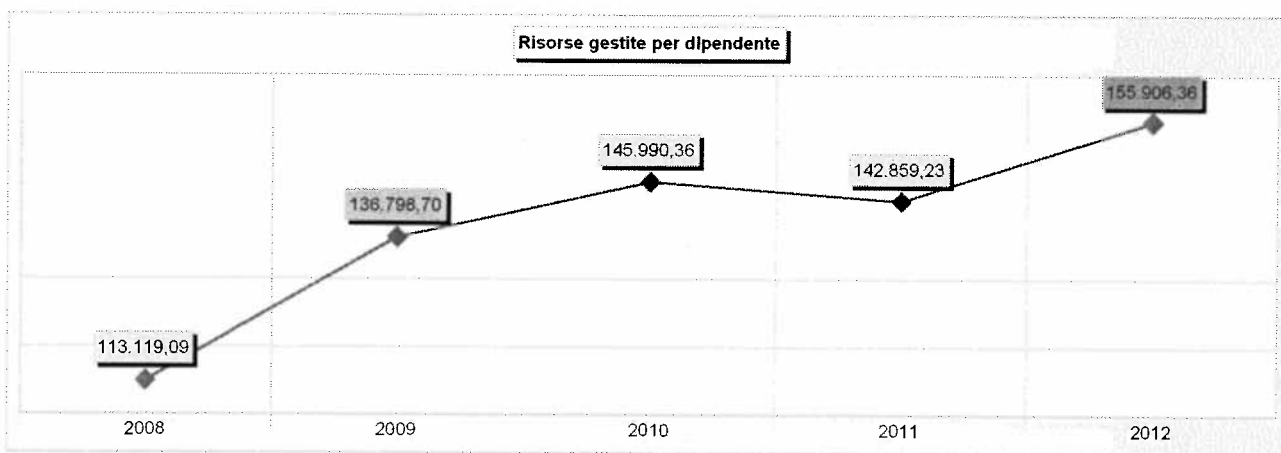

000160

Sistema degli indicatori 2012
Andamento indicatori finanziari: analisi

22. SPESA CORRENTE FINANZIATA CON CONTRIBUTI

Addendi elementari	Anno	Importi	Indicatore
$\frac{\text{Trasferimenti correnti}}{\text{Spese correnti}}$	2008	19.403.681,80	x 100
		44.682.427,35	
	2009	20.846.351,57	x 100
		44.932.562,96	
	2010	22.247.319,52	x 100
		47.534.155,08	
	2011	21.111.242,96	x 100
		43.504.986,45	
	2012	20.758.253,59	x 100
		45.586.191,87	

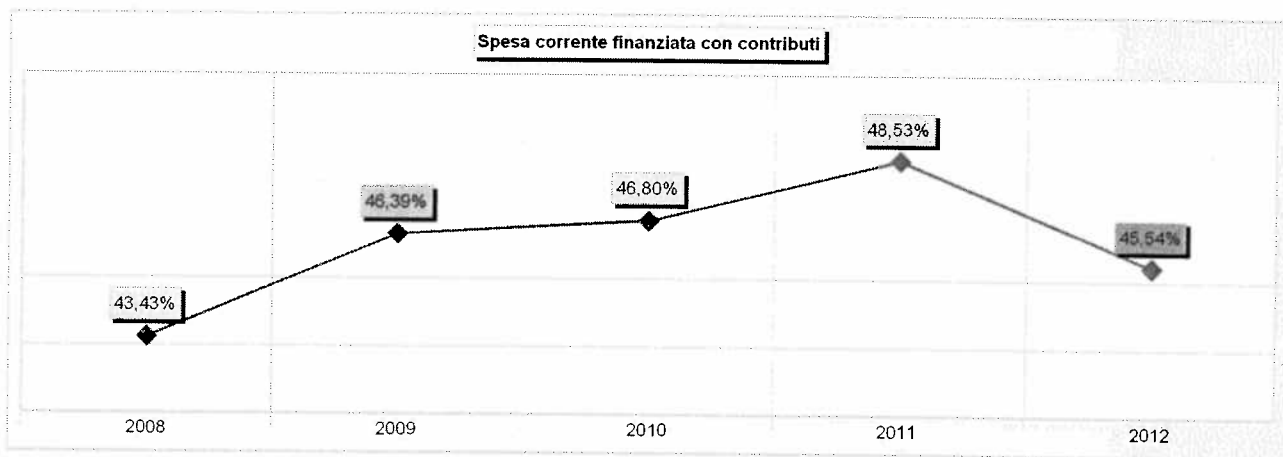

000101

Sistema degli indicatori 2012
Andamento indicatori finanziari: analisi

23. INVESTIMENTI FINANZIATI CON CONTRIBUTI

Addendi elementari	Anno	Importi	Indicatore
	2008	$\frac{30.206.257,54}{33.945.601,37}$	x 100 88,98%
	2009	$\frac{1.606.580,20}{5.230.792,00}$	x 100 30,71%
Trasferimenti (al netto alienazioni e risc. crediti)	2010	$\frac{6.532.550,96}{8.631.720,27}$	x 100 75,68%
Investimenti (al netto concessione di crediti)	2011	$\frac{12.422.177,75}{10.926.970,49}$	x 100 113,68%
	2012	$\frac{5.940.922,54}{7.147.649,09}$	x 100 83,12%

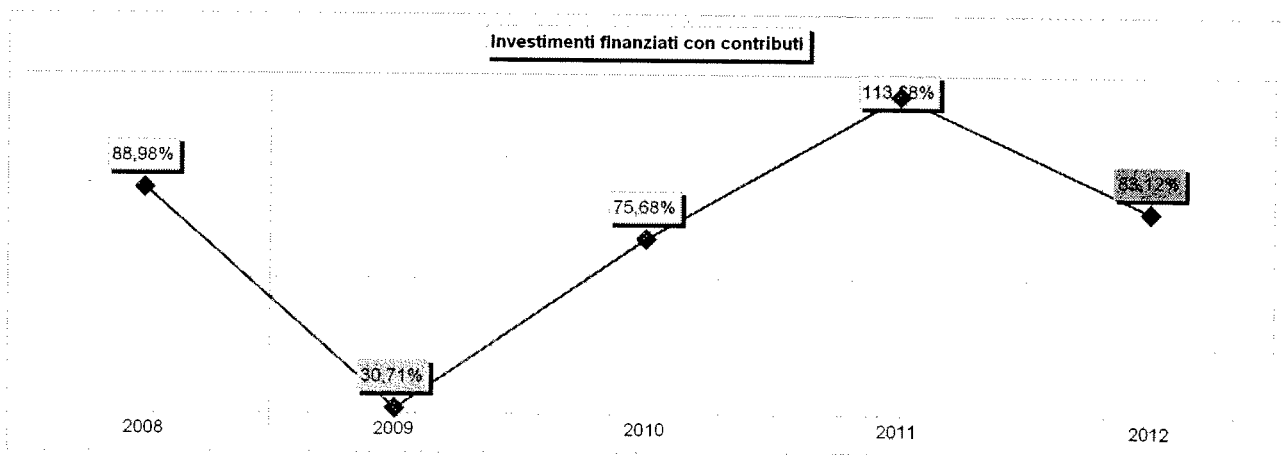

000162



Sistema degli indicatori 2012
Andamento indicatori finanziari: analisi

24. TRASFERIMENTI CORRENTI PRO CAPITE

Addendi elementari	Anno	Importi	Indicatore
<div style="border: 1px solid black; padding: 5px; width: fit-content;"> $\frac{\text{Trasferimenti correnti}}{\text{Popolazione}}$ </div>	2008	$\frac{19.403.681,80}{43.913}$	441,87
	2009	$\frac{20.846.351,57}{43.913}$	474,72
	2010	$\frac{22.247.319,52}{43.988}$	505,76
	2011	$\frac{21.111.242,96}{43.992}$	479,89
	2012	$\frac{20.758.253,59}{44.094}$	470,77

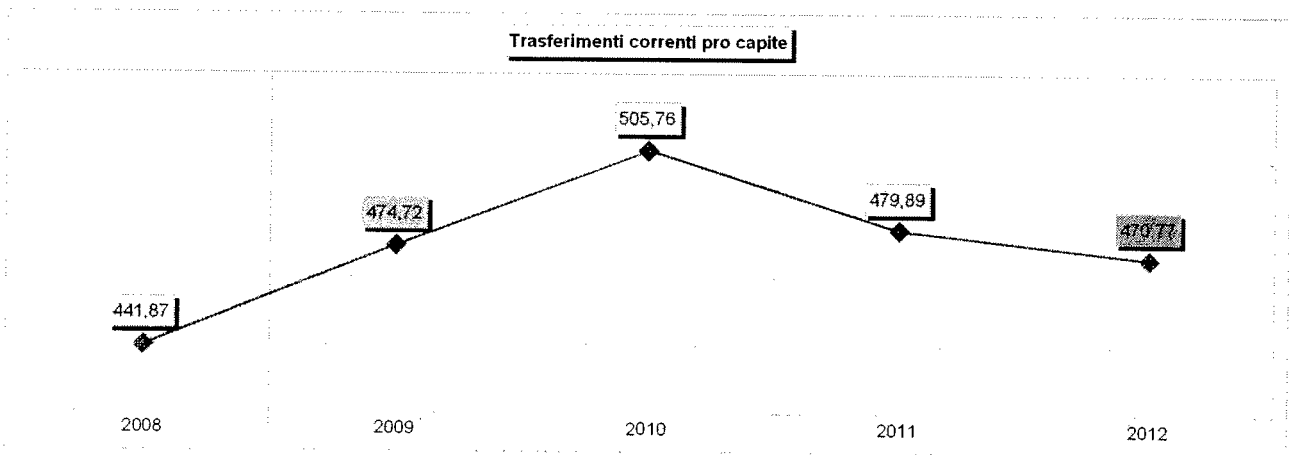

000163

Sistema degli indicatori 2012
Andamento indicatori finanziari: analisi

25. TRASFERIMENTI IN CONTO CAPITALE PRO CAPITE

Addendi elementari	Anno	Importi	Indicatore
	2008	<u>30.206.257,54</u> 43.913	687,87
	2009	<u>1.606.580,20</u> 43.913	36,59
<u>Trasferimenti (al netto alienazioni e risc. crediti)</u> Popolazione	2010	<u>6.532.550,96</u> 43.988	148,51
	2011	<u>12.422.177,75</u> 43.992	282,37
	2012	<u>5.940.922,54</u> 44.094	134,73

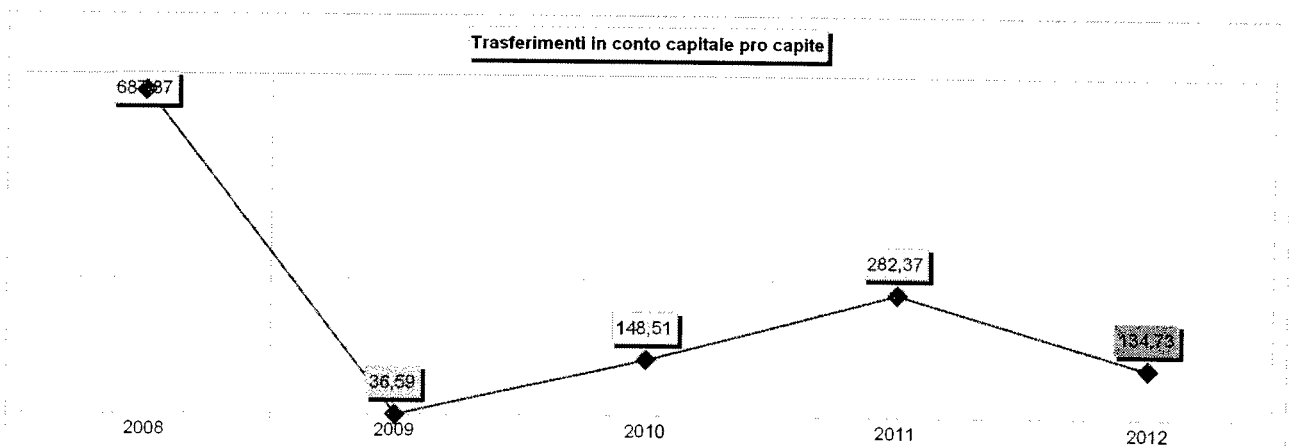

000164

**Andamento delle entrate nel quinquennio
Riepilogo delle entrate per titoli**

Le risorse di cui il Comune può disporre sono costituite da poste di diversa natura, come le entrate *tributarie*, i *trasferimenti* correnti, le entrate *extratributarie*, le *alienazioni di beni* ed i *contributi in conto capitale*, le *accensioni di prestiti*, e infine le entrate dei *servizi per conto di terzi*.

Le *entrate di competenza* dell'esercizio sono il vero asse portante dell'intero bilancio comunale. La dimensione che assume la gestione economica e finanziaria dell'ente dipende dal volume di risorse che vengono in vario modo reperite. Questo valore complessivo, pertanto, identifica l'entità dell'entrata che l'ente potrà successivamente utilizzare per finanziare spese correnti od interventi d'investimento.

Il comune, per programmare correttamente l'attività di spesa, deve infatti conoscere quali siano i mezzi finanziari di cui può disporre, garantendosi così un adeguato margine di manovra nel versante degli interventi della gestione ordinaria o in C/capitale. È per questo motivo che *"ai comuni ed alle province la legge riconosce, nell'ambito della finanza pubblica, autonomia finanziaria fondata su certezza di risorse proprie e trasferite"* (D.Lgs.267/00, art.149/2).

L'ente territoriale, accanto alla disponibilità di informazioni sull'entità delle risorse fornite da altri enti pubblici, deve essere messo in condizione di agire per reperire direttamente i propri mezzi economici. Questa esigenza presuppone uno scenario legislativo dove esiste una chiarezza in tema di reperimento delle risorse proprie. Il grado di *indipendenza finanziaria*, infatti, costituisce un importante elemento che misura la dimensione dell'autonomia dell'ente nell'assunzione delle decisioni di spesa. Ne consegue che *"la legge assicura, altresì, agli enti locali potestà impositiva autonoma nel campo delle imposte, delle tasse e delle tariffe, con conseguente adeguamento della legislazione tributaria vigente (...)"* (D.Lgs.267/00, art.149/3).

La tabella riporta l'elenco delle entrate di competenza accertate a consuntivo, suddivise in titoli. Tutti gli importi sono espressi in euro mentre l'ultima colonna, trasformando i valori monetari in percentuali, indica l'importanza delle singole voci sul totale generale.

RIEPILOGO ENTRATE (Accertamenti competenza)	Anno 2012	Percentuale
1 Tributarie	24.007.817,71	40,06
2 Contributi e trasferimenti correnti	20.758.253,59	34,65
3 Extratributarie	5.761.091,74	9,62
4 Trasferimenti di capitale e riscossione crediti	5.966.073,84	9,96
5 Accensione di prestiti	0,00	0,00
6 Servizi per conto di terzi	3.420.996,85	5,71
Totale	59.914.233,73	100,00

000165



RIEPILOGO ENTRATE (Accertamenti competenza)	2008	2009	2010	2011	2012
1 Tributarie	19.095.260,95	18.508.295,84	18.769.213,69	20.844.421,35	24.007.817,71
2 Contributi e trasferimenti correnti	19.403.681,80	20.846.351,57	22.247.319,52	21.111.242,96	20.758.253,59
3 Extratributarie	7.286.183,07	6.717.063,78	10.685.863,89	9.583.938,06	5.761.091,74
4 Trasferimenti di capitale e riscossione crediti	31.544.155,31	2.415.649,25	7.157.869,29	13.663.578,95	5.966.073,84
5 Accensione di prestiti	0,00	2.693.748,00	0,00	0,00	0,00
6 Servizi per conto di terzi	3.924.718,08	4.993.858,22	3.745.556,06	3.754.817,54	3.420.996,85
Totale	81.253.999,21	56.174.966,66	62.605.822,45	68.957.998,86	59.914.233,73

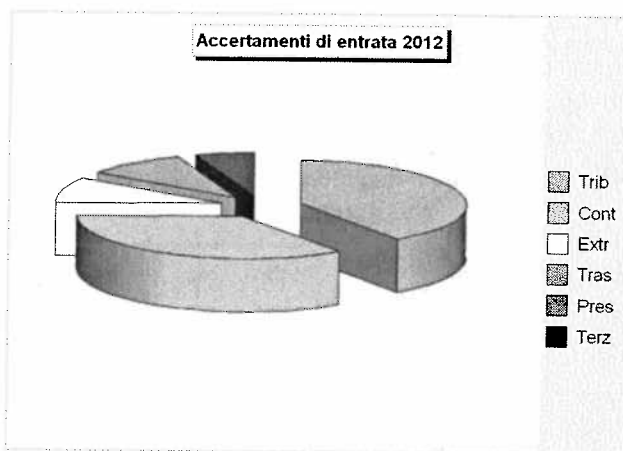
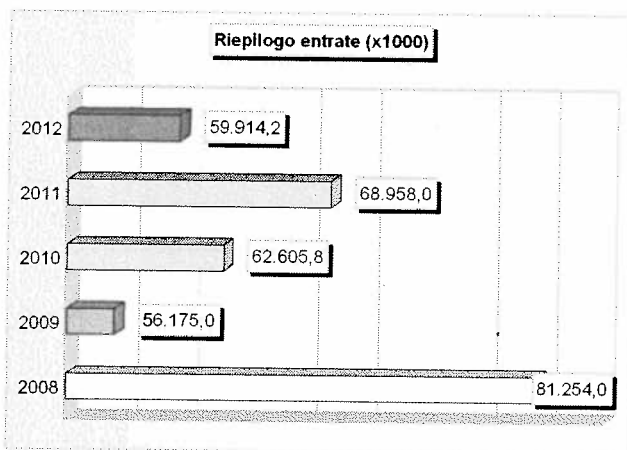

000166

Handwritten signature

Andamento delle entrate nel quinquennio Entrate tributarie

Le risorse del Titolo I sono costituite dalle *entrate tributarie*. Appartengono a questo consistente aggregato le imposte, le tasse, i tributi speciali e altre entrate tributarie proprie di minore importanza. La normativa di riferimento, e cioè la legge sul *Federalismo fiscale*, ha previsto che "(...) le risorse derivanti dai tributi e dalle entrate proprie (...), dalle compartecipazioni al gettito di tributi erariali e dal fondo perequativo consentono di finanziare integralmente il normale esercizio delle funzioni pubbliche attribuite" (L.42/09, art.211e).

Venendo al contenuto, rientrano tra le entrate del primo gruppo (*Imposte*) l'imposta comunale sugli immobili (ICI) sostituita, ma solo a partire dal 2012, dall'imposta municipale propria (IMU), quella sulla pubblicità e, solo in via facoltativa, l'addizionale sull'IRPEF, l'imposta di soggiorno e quella di scopo.

L'imposizione sul patrimonio immobiliare ha subito nel tempo vistose modifiche. Si è partiti in tempi lontani quando, "a decorrere dal 1993 è istituita l'imposta comunale sugli immobili. Presupposto dell'imposta è il possesso di fabbricati, di aree fabbricabili e di terreni agricoli, siti nel territorio dello Stato, a qualsiasi uso destinati (...)" (D.Lgs. 504/92, art.1-2). L'applicazione è stata poi limitata alla sola abitazione secondaria dato che, "a decorrere dal 2008 è esclusa dall'ICI (...) l'unità immobiliare adibita ad abitazione principale del soggetto passivo" (L.126/08, art.1). In tempi più recenti e con l'istituzione dell'IMU si è ritornati ad una formulazione simile a quella originaria, dato che "l'istituzione dell'imposta municipale propria è anticipata (...) a decorrere dall'anno 2012 (...)" mentre lo stesso tributo "(...) ha per presupposto il possesso di immobili (...) ivi comprese l'abitazione principale e le pertinenze (...)" (L.n.201/11, art.13). L'imposizione diventa pertanto di nuovo generale, ma solo a partire dal 2012.

Spostandoci sull'IRPEF, la legge riporta che "è istituita, a decorrere dal 1° gennaio 1999, l'addizionale (...) comunale all'imposta sul reddito delle persone fisiche (...). I comuni possono deliberare, entro il 31/12 la variazione dell'aliquota dell'addizionale da applicare a partire dall'anno successivo (...). La variazione non può eccedere complessivamente 0,8 punti percentuali" (D.Lgs.360/98, art.1/1-3). L'imposta di soggiorno, con applicazione alle sole località turistiche, prevede che "(...) i comuni inclusi negli elenchi regionali delle località turistiche o città d'arte possono istituire (...) un'imposta di soggiorno a carico di coloro che alloggiano nelle strutture ricettive (...). Il relativo gettito è destinato a finanziare interventi in materia di turismo (...)" (D.Lgs.23/11, art.4/1).

In seguito all'introduzione del federalismo fiscale, lo Stato ha sostituito l'originario intervento finanziario attuato tramite l'erogazione dei trasferimenti statali con nuovi gettiti, tra cui una quota del gettito IVA generata nel territorio. La norma prevede che "ai comuni è attribuita una compartecipazione al gettito dell'imposta sul valore aggiunto (...) assumendo a riferimento il territorio su cui si è determinato il consumo che ha dato luogo al prelievo" (D.Lgs.23/11, art.2/4).

Sempre in tema di imposte, un gettito ulteriore alle casse comunali può provenire dall'imposta di scopo, dove la norma istitutiva prevede che "a decorrere dal 1 gennaio 2007, i comuni possono deliberare (...) con regolamento (...) l'istituzione di un'imposta di scopo destinata esclusivamente alla parziale copertura delle spese per la realizzazione di opere pubbliche individuate dai comuni nello stesso regolamento (...). Il regolamento che istituisce l'imposta determina: a) l'opera pubblica da realizzare; b) l'ammontare della spesa da finanziare; c) l'aliquota di imposta; d) l'applicazione di esenzioni, riduzioni o detrazioni (...); e) le modalità di versamento degli importi dovuti. L'imposta è dovuta, in relazione alla stessa opera pubblica, per un periodo massimo di cinque anni ed è determinata applicando alla base imponibile dell'imposta comunale sugli immobili un'aliquota nella misura massima dello 0,5 per mille" (L.296/06, art.1/145-146).

Per quanto riguarda le tasse, è rilevante il gettito per la tassa sullo smaltimento di rifiuti solidi urbani. La progressiva soppressione del tributo, con la contestuale istituzione della corrispondente tariffa, avrebbe dovuto comportare la ricollocazione del corrispondente gettito nelle entrate extra-tributarie (tariffe). Infatti, la norma prescrive che "la tassa per lo smaltimento dei rifiuti (...) è soppressa a decorrere dai termini previsti dal regime transitorio, disciplinato dal regolamento (...) entro i quali i comuni devono provvedere alla integrale copertura dei costi del servizio (...). I costi per i servizi relativi alla gestione dei rifiuti urbani e dei rifiuti di qualunque natura o provenienza giacenti sulle strade ed aree pubbliche e soggette ad uso pubblico, sono coperti dai comuni mediante l'istituzione di una tariffa" (D.Lgs.22/97, art.49/1-2). Ma la questione circa l'esatta connotazione di questo prelievo è stata oggetto di varie risoluzioni ministeriali fino all'intervento della Corte costituzionale, che si è pronunciata sulla collocazione di questa entrata tra i tributi.

Nella categoria dei *tributi speciali*, le entrate più importanti sono i diritti sulle pubbliche affissioni e, fino alla chiusura del periodo sperimentale di prima applicazione del *federalismo municipale*, il fondo sperimentale di riequilibrio (FSR). Si tratta di un'entrata che, anticipando l'assegnazione di future risorse perequative agli enti dotati di minore capacità di autofinanziamento con entrate provenienti dalla devoluzione della fiscalità immobiliare (tasse e imposte che gravano sugli immobili presenti nel territorio dell'ente locale), consente di attutire l'impatto del nuovo regime finanziario. La norma in questione prevede che "per realizzare in forma progressiva e territorialmente equilibrata la devoluzione ai comuni della fiscalità immobiliare (...) è istituito un Fondo sperimentale di riequilibrio. La durata del fondo è stabilita in tre anni e, comunque, fino alla data di attivazione del fondo perequativo (...)" (D.Lgs.23/11, art.2/3).

Tit.1 - ENTRATE TRIBUTARIE (Accertamenti competenza)	Anno 2012	Percentuale
1 imposte	14.844.589,86	61,84
2 Tasse	9.126.188,96	38,01
3 Tributi speciali ed altre entrate tributarie	37.038,89	0,15
Totale	24.007.817,71	100,00

000167

Tit.1- ENTRATE TRIBUTARIE (Accertamenti competenza)	2008	2009	2010	2011	2012
1 Imposte	10.546.917,70	11.044.889,86	10.036.172,93	10.929.961,33	14.844.589,86
2 Tasse	8.433.356,60	7.390.295,40	8.670.151,98	9.871.189,98	9.126.188,96
3 Tributi speciali ed altre entrate tributarie	114.986,65	73.110,58	62.888,78	43.270,04	37.038,89
Totale	19.095.260,95	18.508.295,84	18.769.213,69	20.844.421,35	24.007.817,71

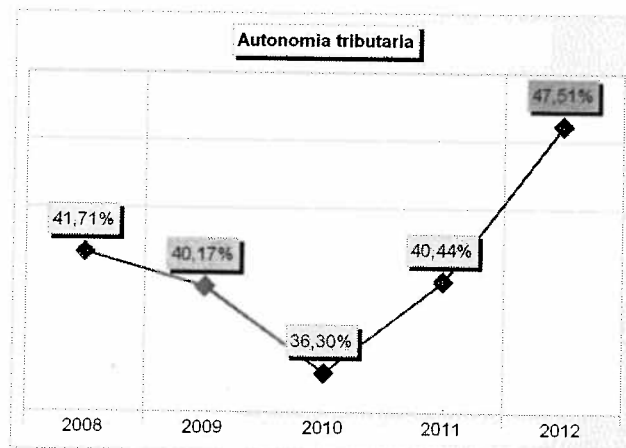
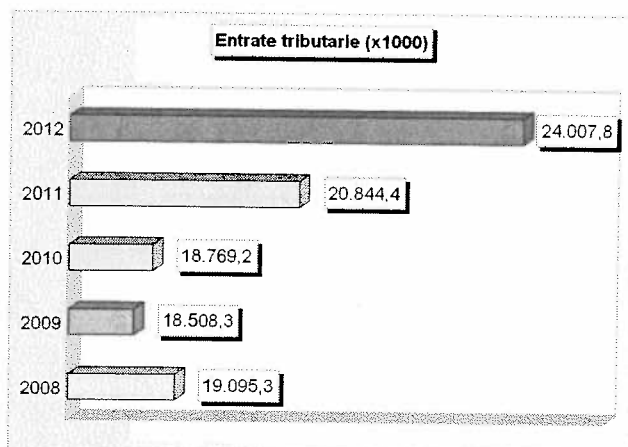
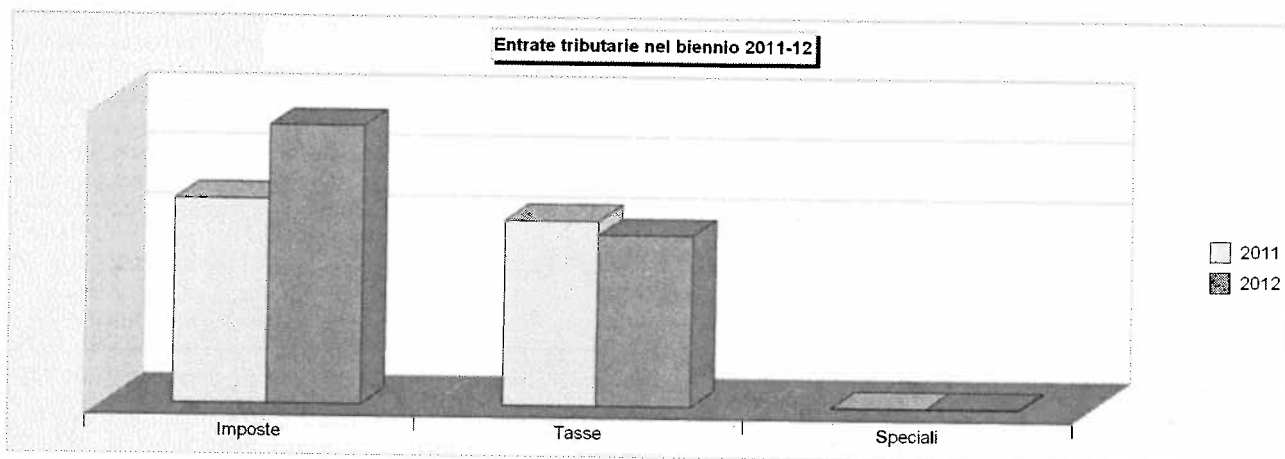

000168

Andamento delle entrate nel quinquennio Trasferimenti correnti

La normativa introdotta dal *federalismo fiscale*, nata in seguito alle modifiche introdotte al Titolo V della Costituzione, è destinata a ridimensionare fortemente l'intervento dello Stato a favore degli enti locali, sostituendolo con una più incisiva e generalizzata gestione delle entrate proprie. La legge fondamentale, infatti, prescrive che *"I comuni (...) e le regioni hanno autonomia finanziaria di entrata e di spesa (...) hanno risorse autonome. Stabiliscono e applicano tributi ed entrate propri (...). Dispongono di compartecipazioni al gettito di tributi erariali riferibile al loro territorio. La legge dello Stato istituisce un fondo perequativo (...) per i territori con minore capacità fiscale per abitante"* (Costituzione, art.119/1-2-3).

L'intervento dello Stato si limita pertanto a contenere la differente distribuzione della ricchezza nel territorio con interventi mirati di tipo perequativo. L'eccezione è rappresentata dalla concessione di fondi espressamente destinati a singoli enti, per singole fattispecie oppure al finanziamento degli investimenti. Difatti, sempre richiamando la legge fondamentale, *"per promuovere lo sviluppo economico, la coesione e la solidarietà sociale, per rimuovere gli squilibri economici e sociali, per favorire l'effettivo esercizio dei diritti della persona, o per provvedere a scopi diversi dal normale esercizio delle loro funzioni, lo Stato destina risorse aggiuntive ed effettua interventi speciali in favore di determinati comuni, province, (...) e regioni"* (Costituzione, art.119/5).

I decreti che a vario titolo attuano questa autentica rivoluzione nel sistema di finanziamento delle realtà locali dovranno provvedere, pertanto, a sopprimere i trasferimenti statali e regionali ancora diretti al finanziamento delle spese degli enti locali, con la sola esclusione degli stanziamenti destinati alla costituzione dei fondi perequativi. Ne consegue che a regime, mentre l'incidenza dei tributi sul totale delle risorse correnti crescerà in modo considerevole, il peso dei trasferimenti statali calerà in modo vistoso.

Il criterio scelto dal legislatore per definire le nuove modalità d'intervento consiste nel definire un quantitativo di risorse "standardizzate" per il singolo ente e che rappresentano, per l'appunto, il suo *fabbisogno standard*. Ed è proprio questo fabbisogno che lo Stato intende coprire con l'incremento di autonomia dell'ente nella ricerca delle entrate proprie (autofinanziamento), mentre l'attenuazione della disparità di ricchezza che esiste tra i vari territori è garantita dal mantenimento di un intervento statale, limitato però alla sola perequazione (ridistribuzione di parte della ricchezza prelevata sul territorio in base a criteri che tengano conto di parametri sociali e ambientali).

La norma, infatti, richiama espressamente questo principio quando asserisce che il riparto del residuo intervento dello Stato dovrà partire dalla *"(...) determinazione del costo e del fabbisogno standard quale costo e fabbisogno che, valorizzando l'efficienza e l'efficacia, costituisce l'indicatore rispetto al quale comparare e valutare l'azione pubblica (...), per arrivare ad un (...) superamento graduale, per tutti i livelli istituzionali, del criterio della spesa storica a favore (...) del fabbisogno standard per il finanziamento delle funzioni fondamentali (...), della perequazione della capacità fiscale per le altre funzioni (...)."*(Legge n.42/09, art.1/1). Dal punto di vista prettamente finanziario questo comporta la *"riduzione della imposizione fiscale statale in misura corrispondente alla più ampia autonomia di entrata di regioni ed enti locali (...) con eliminazione dal bilancio dello Stato delle previsioni di spesa relative al finanziamento delle funzioni attribuite a regioni, province, comuni (...), con esclusione dei fondi perequativi (...)"* (Legge n.42/09, art.2/1-2)". Il *fabbisogno standard* del singolo ente, pertanto, è il metro sul quale si va a misurare l'entità dell'intervento statale a favore del singolo comune.

In questa ottica, *"i fabbisogni standard (...) costituiscono il riferimento cui rapportare progressivamente nella fase transitoria, e successivamente a regime, il finanziamento integrale della spesa relativa alle funzioni fondamentali (...), fermo restando che (...) il complesso delle maggiori entrate devolute e dei fondi perequativi non può eccedere l'entità dei trasferimenti soppressi (...)"* (D.Lgs. n.216/10, art.1/2). Una volta definito il principio generale, il legislatore però deve fare i conti con la cruda realtà del bilancio dello Stato e ribadisce che *"(...) dal presente decreto non devono derivare nuovi o maggiori oneri per il bilancio dello Stato (...)"* (D.Lgs. n.216/10, art.1/3).

In questo contesto, diventa importante capire come si viene a definire il volume complessivo di risorse "standardizzate" che dovrebbero essere garantite in modo integrale all'ente locale, anche tramite l'intervento della perequazione. Su questo punto la normativa prescrive che *"il fabbisogno standard, per ciascuna funzione fondamentale e i relativi servizi (...) è determinato attraverso:*

- a) *L'identificazione delle informazioni e dei dati di natura strutturale e contabile (...);*
- b) *L'individuazione dei modelli organizzativi e dei livelli quantitativi delle prestazioni, determinati sulla base di un sistema di indicatori in relazione a ciascuna funzione fondamentale e ai relativi servizi;*
- c) *L'analisi dei costi finalizzata alla individuazione di quelli più significativi e alla determinazione degli intervalli di normalità;*
- d) *L'individuazione di un modello di stima dei fabbisogni standard sulla base di criteri di rappresentatività (...);*
- e) *La definizione di un sistema di indicatori (...) per valutare l'adeguatezza dei servizi (...).*

Il fabbisogno standard può essere determinato con riferimento a ciascuna funzione fondamentale, ad un singolo servizio o ad aggregati di servizi (...)" (D.Lgs. 216/10, art.4/1-2).

Con questo quadro normativo, i *trasferimenti correnti* (Titolo II dell'entrata) sono composti dai contributi e trasferimenti correnti dello Stato, della regione e di altri enti pubblici, anche in rapporto all'esercizio di funzioni delegate dalla regione. Nell'analisi dei dati riportati nei successivi prospetti bisogna però considerare che per decenni gli enti territoriali sono stati regolati da una finanza *di tipo derivato*, composta cioè da un insieme di risorse erogate dallo Stato ai comuni e province per consentire l'esercizio delle rispettive funzioni d'istituto.

000100

E

Solo negli ultimi anni, con l'istituzione di nuovi e più rilevanti tributi locali (ICI, poi diventata IMU a partire dal 2012, e l'addizionale IRPEF) ha prevalso un'inversione di tendenza, fenomeno che si è radicalizzato proprio con l'introduzione di un sistema di acquisizione delle risorse fondato sul *federalismo fiscale*. Gran parte delle risorse che prima trovavano allocazione tra i trasferimenti dello Stato e della Regione tendono ora ad essere invece collocate nelle entrate proprie di tipo tributario.

Per quanto riguarda le attribuzioni di fondi non soggetti a "fiscalizzazione" e che pertanto continuano ad essere erogati agli enti locali sotto forma di trasferimenti dello Stato, le principali casistiche riguardano le seguenti voci:

- Contributi in essere sulle rate di ammortamento dei mutui contratti dagli enti locali (L.42/09, art.11/1e);
- Contributi per la fusione dei comuni (L.662/96, art.1/164d);
- Contributi per gli oneri delle commissioni straordinarie di comuni sciolti per infiltrazioni mafiose (D.Lgs.267/00, art.144);
- Trasferimenti compensativi addizionale comunale Irpef (L.185/08 e L.192/09);
- Contributo per il contrasto dell'evasione fiscale (L.203/05);
- Interessi per mancato pagamento dei fornitori (L.220/10, art.1/59).

La tabella riporta le entrate del Titolo II accertate nell'esercizio (competenza), suddivise nelle singole categorie di appartenenza. Gli importi sono espressi in euro mentre l'ultima colonna trasforma i valori monetari in percentuali.

Tit.2 - TRASFERIMENTI CORRENTI (Accertamenti competenza)	Anno 2012	Percentuale
1 Trasferimenti correnti Stato	3.251.851,13	15,67
2 Trasferimenti correnti Regione	10.080.245,33	48,56
3 Trasferimenti Regione per funz. delegate	4.513.451,58	21,74
4 Trasferimenti organismi comunitari	2.754.583,00	13,27
5 Trasferimenti altri enti settore pubblico	158.122,55	0,76
Totale	20.758.253,59	100,00

000170

Tit.2 - TRASFERIMENTI CORRENTI (Accertamenti competenza)	2008	2009	2010	2011	2012
1 Trasferimenti correnti Stato	6.971.338,50	6.949.045,04	7.349.400,41	6.384.330,53	3.251.851,13
2 Trasferimenti correnti Regione	9.150.698,37	9.319.360,16	10.167.646,07	10.095.013,32	10.080.245,33
3 Trasferimenti Regione per funz. delegate	3.233.124,93	4.352.056,45	4.598.510,94	4.354.406,35	4.513.451,58
4 Trasferimenti organismi comunitari	0,00	0,00	0,00	0,00	2.754.583,00
5 Trasferimenti altri enti settore pubblico	48.520,00	225.889,92	131.762,10	277.492,76	158.122,55
Totale	19.403.681,80	20.846.351,57	22.247.319,52	21.111.242,96	20.758.253,59

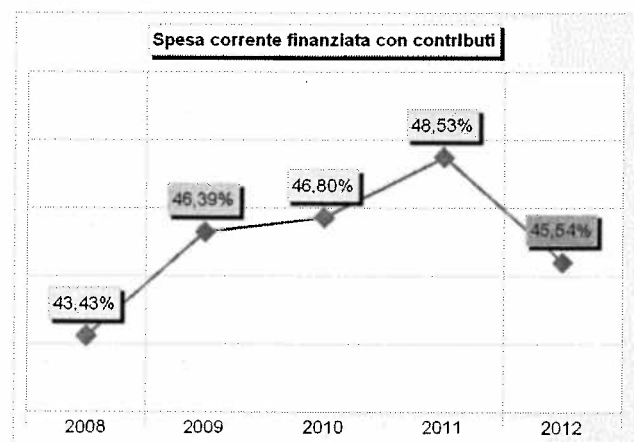
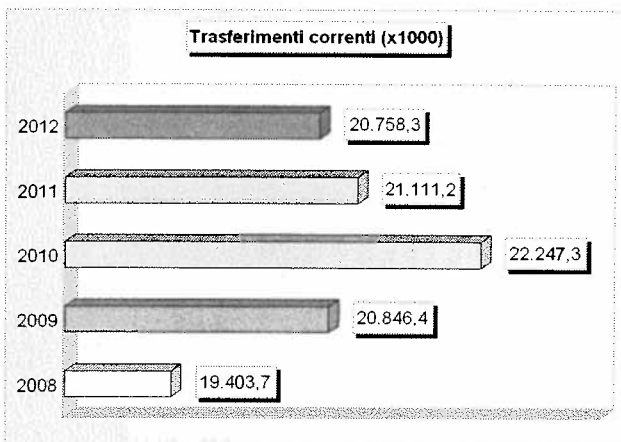
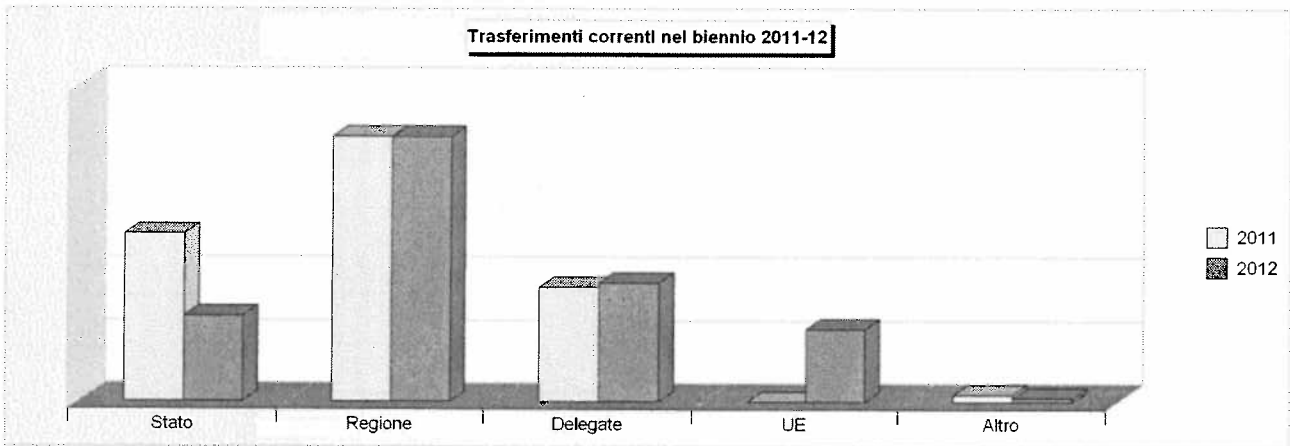

000171

**Andamento delle entrate nel quinquennio
Entrate extratributarie**

Nel Titolo III delle entrate sono collocate le risorse di natura *extratributaria*. Appartengono a questo insieme i proventi dei servizi pubblici, i proventi dei beni dell'ente, gli interessi sulle anticipazioni e sui crediti, gli utili netti delle aziende speciali e partecipate, i dividendi di società e altre poste residuali come i proventi diversi.

Il valore sociale e finanziario dei *proventi dei servizi pubblici* è notevole, perché abbraccia tutte le prestazioni rese alla cittadinanza sotto forma di servizi istituzionali (servizi essenziali), servizi a domanda individuale e servizi produttivi. Le considerazioni di tipo giuridico ed economico che riguardano queste prestazioni, compreso l'aspetto della percentuale di copertura del costo con i proventi riscossi, sono sviluppate nei capitoli della Relazione che trattano i servizi erogati alla collettività. All'interno di questa categoria di entrate è presente il canone per l'installazione di mezzi pubblicitari, ma solo nel caso in cui l'ente escluda dal proprio territorio l'applicazione dell'imposta comunale sulla pubblicità. La normativa tutt'ora vigente, infatti, prescrive che *"i comuni possono, con regolamento (...) escludere l'applicazione, nel proprio territorio, dell'imposta comunale sulla pubblicità (...) sottoponendo le iniziative pubblicitarie che incidono sull'arredo urbano o sull'ambiente ad un regime autorizzatorio e assoggettandole al pagamento di un canone in base a tariffa"* (D.Lgs.446/97, art.62/1).

I *proventi dei beni comunali* sono costituiti dagli affitti addebitati agli utilizzatori degli immobili del patrimonio disponibile concessi in locazione, mentre il valore storico di questi beni è riportato nell'attivo del conto del patrimonio dell'ente. All'interno di questa categoria di entrate è collocato pure il canone per l'occupazione di spazi ed aree pubbliche (COSAP). La norma di riferimento, infatti, prescrive che *"i comuni (...) possono, con regolamento (...) escludere l'applicazione, nel proprio territorio, della tassa per occupazione di spazi ed aree pubbliche (...). I comuni (...) possono, con regolamento (...) prevedere che l'occupazione, sia permanente che temporanea (...) sia assoggettata, in sostituzione della tassa per l'occupazione di spazi ed aree pubbliche, al pagamento di un canone da parte del titolare della concessione, determinato nel medesimo atto di concessione in base a tariffa (...)"* (D.Lgs.446/1997, art.63/1).

Gli *utili di aziende speciali*, invece, devono di norma essere destinati all'autofinanziamento delle imprese stesse, e questo mediante la costituzione o l'incremento del fondo di riserva, del fondo per il rinnovo degli impianti o per il finanziamento degli investimenti. I *dividendi*, a loro volta, rappresentano la remunerazione del capitale investito dal comune in imprese aventi una rilevanza strategica per l'erogazione dei servizi al cittadino, costituite sotto forma di società per azioni o, più raramente, come società a responsabilità limitata.

L'ultima categoria di entrate collocata in questo stesso titolo è di natura residuale ed è costituita dai *proventi diversi*, intendendosi per tali tutte quelle risorse che, per la loro natura o il loro contenuto, non sono collocabili nelle altre categorie delle entrate extratributarie.

La tabella riporta le entrate del Titolo III accertate nell'esercizio (competenza), suddivise nelle singole categorie di appartenenza. Gli importi sono espressi in euro mentre l'ultima colonna trasforma i valori monetari in percentuali.

Tit.3 - ENTRATE EXTRA TRIBUTARIE (Accertamenti competenza)	Anno 2012	Percentuale
1 Proventi dei servizi pubblici	2.865.176,37	49,74
2 Proventi dei beni dell'ente	1.292.277,55	22,43
3 Interessi su anticipazioni e crediti	94.049,25	1,63
4 Utili netti e dividendi	0,00	0,00
5 Proventi diversi	1.509.588,57	26,20
Totale	5.761.091,74	100,00

030172



Tit.3 - ENTRATE EXTRA TRIBUTARIE (Accertamenti competenza)	2008	2009	2010	2011	2012
1 Proventi dei servizi pubblici	4.573.793,97	4.381.213,90	8.113.133,04	6.543.918,22	2.865.176,37
2 Proventi dei beni dell'ente	1.289.029,85	1.062.421,88	1.159.162,07	1.305.828,83	1.292.277,55
3 Interessi su anticipazioni e crediti	563.699,44	289.957,02	141.891,21	109.993,25	94.049,25
4 Utili netti e dividendi	0,00	0,00	61.116,00	22.020,79	0,00
5 Proventi diversi	859.659,81	983.470,98	1.210.561,57	1.602.176,97	1.509.588,57
Totale	7.286.183,07	6.717.063,78	10.685.863,89	9.583.938,06	5.761.091,74

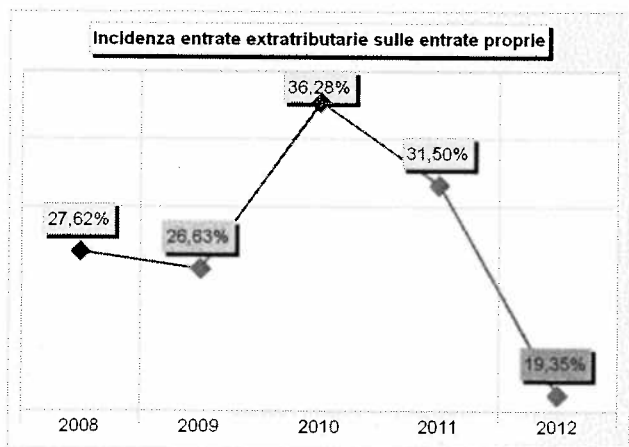
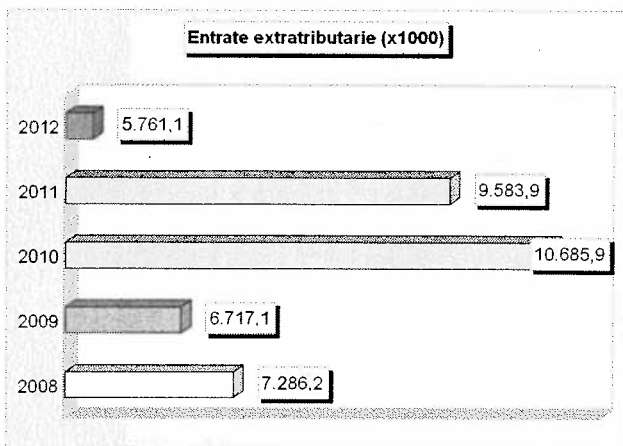
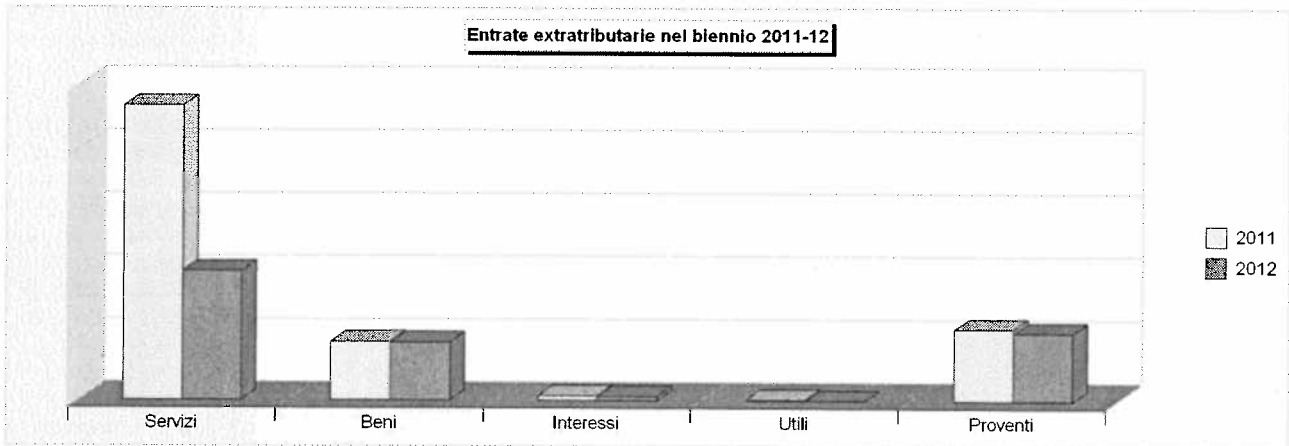

000173

**Andamento delle entrate nel quinquennio
Trasferimenti di capitali e riscossioni di crediti**

Il Titolo IV delle entrate contiene poste di varia natura, contenuto e destinazione. Appartengono a questo gruppo le *alienazioni dei beni patrimoniali*, i *trasferimenti di capitale* dallo Stato, regione ed altri enti o soggetti, unitamente alle *riscossioni di crediti*.

Le *alienazioni di beni patrimoniali* sono una delle fonti di autofinanziamento del comune ottenuta con la cessione a titolo oneroso di fabbricati, terreni, diritti patrimoniali e altri valori mobiliari. Salvo eccezioni espressamente previste dal legislatore, il ricavato che proviene dallo smobilizzo di queste attività deve essere prontamente reinvestito in altre spese d'investimento. È questa la regola generale che impone il mantenimento del vincolo originario di destinazione. Ciò che è all'origine un investimento deve rimanere investito nel tempo. Infatti, l'unica situazione in cui un'entrata proveniente dalla cessione di parte del patrimonio disponibile può essere destinata al finanziamento di spese di parte corrente si ha con l'operazione di *riequilibrio della gestione*. Solo in questo specifico caso il comune, per ripristinare l'equilibrio di bilancio messo in crisi dalla presenza di disavanzi di esercizi precedenti o dal riconoscimento di debiti fuori bilancio, può vendere parte delle proprie immobilizzazioni materiali e utilizzare il ricavato così ottenuto per finanziare queste maggiori esigenze di spesa.

I *trasferimenti in conto capitale* sono costituiti principalmente da contributi in C/capitale, e cioè dai finanziamenti a titolo gratuito ottenuti dal comune ed erogati da altri enti, come la regione o la provincia o da altri enti o privati, ma sempre finalizzati alla realizzazione di opere pubbliche o altri interventi di natura infrastrutturale. Appartengono alla categoria dei trasferimenti anche gli oneri di urbanizzazione (concessioni ad edificare) che gli utilizzatori degli interventi versano al comune come controprestazione economica delle opere di urbanizzazione realizzate dall'ente locale.

Le *riscossioni di crediti* sono infine delle semplici operazioni finanziarie prive di significato economico che sono la contropartita contabile alle concessioni di crediti. Per questo motivo, e dato che i rispettivi valori si compensano a vicenda, dette poste non sono da considerarsi come risorse di parte investimento ma come semplici movimenti di fondi.

Il prospetto riporta le entrate del titolo IV accertate nell'esercizio (competenza), suddivise nelle singole categorie di appartenenza. Gli importi sono espressi sempre in euro mentre l'ultima colonna, trasformando i valori monetari in percentuali, indica l'importanza delle singole voci sul totale generale.

Tit.4 - TRASFERIMENTI DI CAPITALI (Accertamenti competenza)	Anno 2012	Percentuale
1 Alienazione di beni patrimoniali	25.151,30	0,42
2 Trasferimenti di capitale dallo stato	428.506,05	7,18
3 Trasferimenti di capitale dalla regione	3.527.335,72	59,13
4 Trasferimenti di capitale da altri enti pubblici	0,00	0,00
5 Trasferimenti di capitale da altri soggetti	1.985.080,77	33,27
6 Riscossione di crediti	0,00	0,00
Totale	5.966.073,84	100,00

600174

E

Tit.4 - TRASFERIMENTI DI CAPITALI (Accertamenti competenza)	2008	2009	2010	2011	2012
1 Alienazione di beni patrimoniali	1.015.917,85	171.355,41	25.318,33	1.241.401,20	25.151,30
2 Trasferimenti di capitale dallo stato	570.162,83	570.162,83	669.100,89	554.423,83	428.506,05
3 Trasferimenti di capitale dalla regione	14.350.516,55	302.291,91	1.972.204,63	8.106.867,60	3.527.335,72
4 Trasferimenti di capitale da altri enti pubblici	17.460,38	27.576,42	207.082,25	1.600.000,00	0,00
5 Trasferimenti di capitale da altri soggetti	15.590.097,70	1.344.262,68	4.284.163,19	2.160.886,32	1.985.080,77
6 Riscossione di crediti	0,00	0,00	0,00	0,00	0,00
Totale	31.544.155,31	2.415.649,25	7.157.869,29	13.663.578,95	5.966.073,84

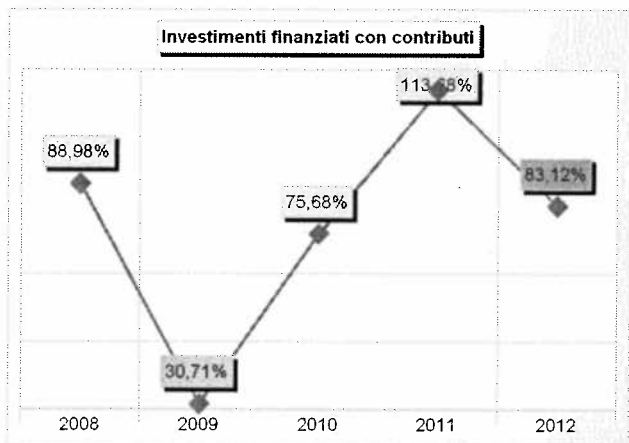
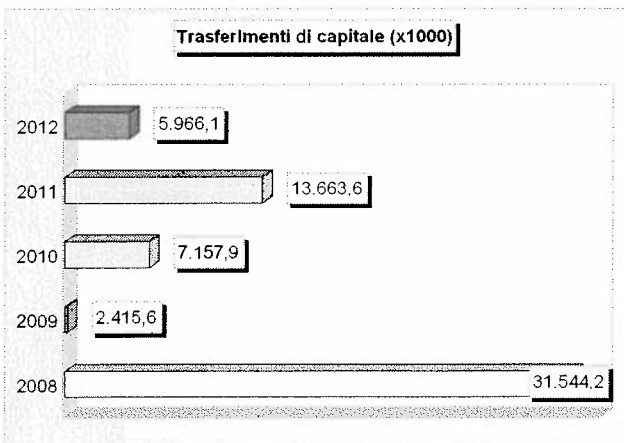
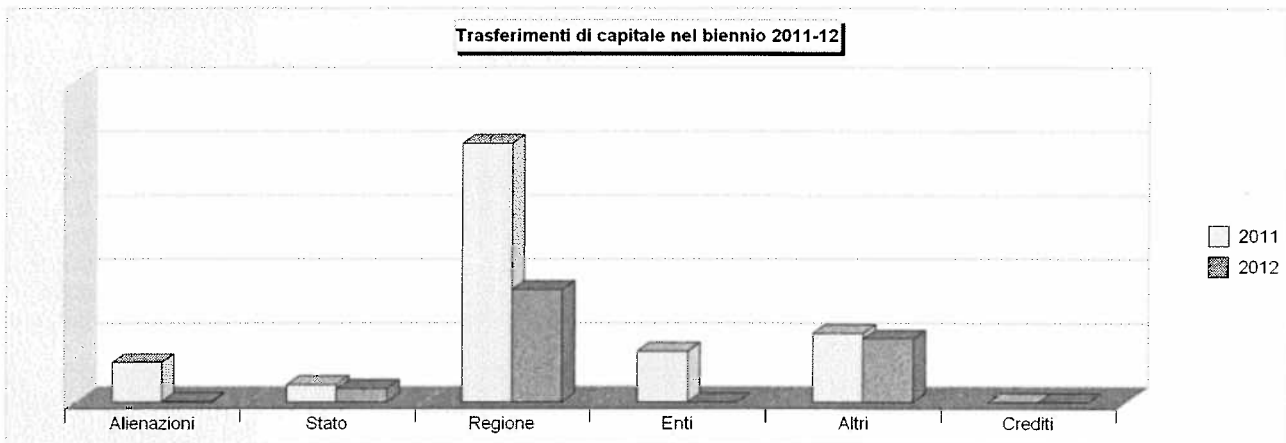

000175

**Andamento delle entrate nel quinquennio
Accensioni di prestiti**

Le risorse del Titolo V delle entrate sono costituite dalle *accensioni di prestiti*, dai *finanziamenti a breve termine*, dalle emissioni di *prestiti obbligazionari* e dalle *anticipazioni di cassa*. L'importanza di queste poste sul totale di bilancio varia di anno in anno, anche perché dipende strettamente dalla politica finanziaria perseguita dall'Amministrazione. Un ricorso frequente, e per importi rilevanti, ai mezzi erogati dal sistema creditizio, infatti, accentuerà il peso di queste poste sull'economia generale dell'ente.

Le entrate proprie di parte investimento (e cioè le alienazioni di beni patrimoniali, le concessioni edilizie e l'avanzo di amministrazione), i finanziamenti concessi da terzi (e quindi i contributi in conto capitale) e le eccedenze di risorse di parte corrente (risparmio) possono non essere ritenute sufficienti a finanziare il piano degli investimenti del comune. In tale circostanza, il *ricorso al credito esterno*, sia di natura agevolata che ai tassi correnti di mercato, diventa l'unico mezzo a cui l'ente può accedere per realizzare l'opera pubblica già programmata.

Le *accensioni di mutui e prestiti*, pur essendo risorse aggiuntive che possono essere ottenute in modo relativamente agevole, generano però effetti negativi sul comparto della spesa corrente. La contrazione di mutui decennali o ventennali, infatti, richiederà il successivo rimborso delle quote capitale e interesse (spesa corrente) per un intervallo di pari durata. Questo fenomeno, che incide negli equilibri di medio periodo del bilancio di parte corrente, sarà meglio sviluppato nel capitolo di questa Relazione che analizza gli effetti della dinamica di indebitamento.

Una situazione simile a quella appena delineata si verifica quando il comune decide di ricorrere al capitale privato deliberando l'emissione di un *prestito obbligazionario*. Anche in questa circostanza, le quote di rimborso del prestito pluriennale andranno ad incidere sugli stanziamenti del bilancio di parte corrente, e questo in tutti gli esercizi in cui verranno a maturare gli importi previsti dal piano di ammortamento del debito (restituzione del prestito ai sottoscrittori delle obbligazioni comunali).

Le *anticipazioni di cassa*, infine, sono semplici operazioni finanziarie prive di significato economico, dato che le riscossioni di anticipazioni (accertamento) sono immediatamente compensate dalla concessione di pari quota di anticipazioni di cassa (impegno). Come nel caso delle riscossioni di crediti, queste poste non sono considerate risorse di parte investimento ma semplici movimenti di fondi.

Il prospetto riporta il totale delle entrate del Titolo V accertate nell'esercizio (competenza), suddivise nelle singole categorie di appartenenza. Gli importi sono espressi in euro mentre la colonna finale, trasformando i valori monetari in percentuali, indica l'importanza delle singole voci sul totale generale.

Tit.5 - ACCENSIONE DI PRESTITI (Accertamenti competenza)	Anno 2012	Percentuale
1 Anticipazioni di cassa	0,00	0,00
2 Finanziamenti a breve termine	0,00	0,00
3 Assunzione di mutui e prestiti	0,00	0,00
4 Emissione prestiti obbligazionari	0,00	0,00
Totale	0,00	0,00

000178

Tit.5 - ACCENSIONE DI PRESTITI (Accertamenti competenza)	2008	2009	2010	2011	2012
1 Anticipazioni di cassa	0,00	0,00	0,00	0,00	0,00
2 Finanziamenti a breve termine	0,00	0,00	0,00	0,00	0,00
3 Assunzione di mutui e prestiti	0,00	2.693.748,00	0,00	0,00	0,00
4 Emissione prestiti obbligazionari	0,00	0,00	0,00	0,00	0,00
Totale	0,00	2.693.748,00	0,00	0,00	0,00

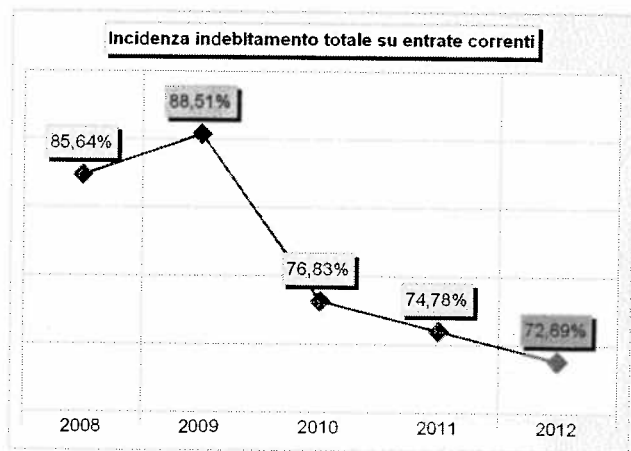
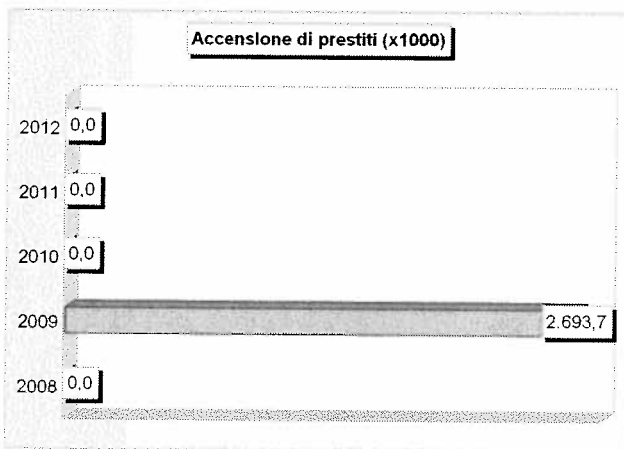
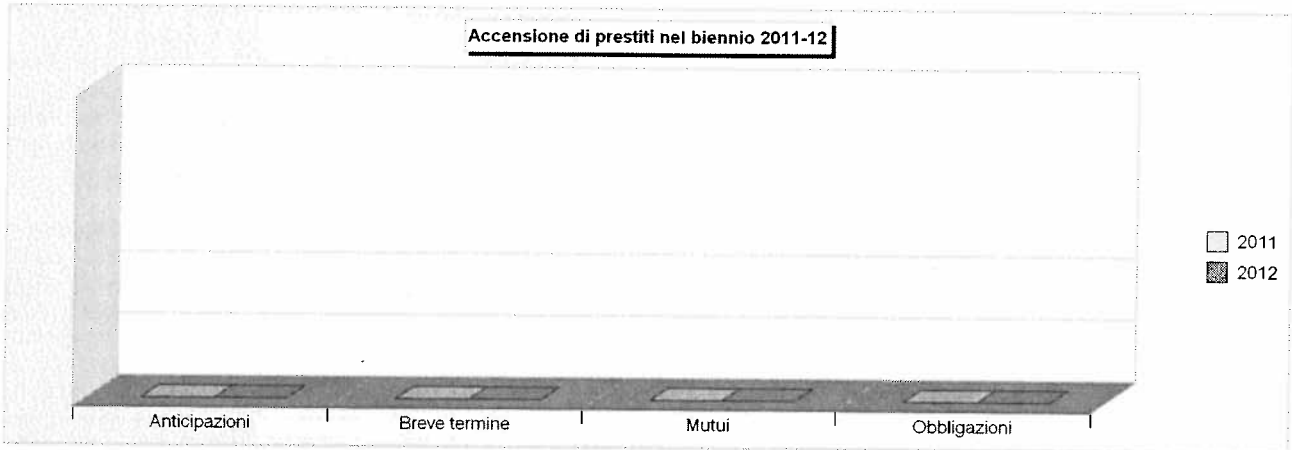

000177

**Andamento delle uscite nel quinquennio
Riepilogo delle uscite per titoli**

Le uscite del comune sono costituite da spese *di parte corrente*, spese *in conto capitale*, *rimborso di prestiti* e da movimenti di risorse effettuate per conto di altri soggetti denominati, nella struttura contabile prevista dal Testo unico sull'ordinamento degli enti locali, *servizi per conto di terzi*.

La quantità di risorse che il comune può spendere dipende direttamente dal volume complessivo delle entrate che si prevede di accertare nell'esercizio. La politica tributaria e tariffaria, da una parte, e la programmazione degli interventi di spesa, dall'altra, sono fenomeni collegati da un vincolo particolarmente forte. Dato che la possibilità di manovra nel campo delle entrate non è molto ampia, e questo specialmente nei periodi in cui la congiuntura economica è negativa, diventa importante per l'ente locale utilizzare al meglio la propria capacità di spesa per mantenere, sia ad inizio esercizio che durante l'intera gestione, un costante equilibrio di bilancio.

La ricerca dell'*efficienza* (capacità di spendere secondo il programma adottato), dell'*efficacia* (attitudine ad utilizzare le risorse soddisfacendo le reali esigenze della collettività) e dell'*economicità* (conseguire gli obiettivi stabiliti spendendo il meno possibile) deve essere compatibile con il mantenimento dell'equilibrio tra le entrate e le uscite, e questo durante l'intero esercizio.

Se da un lato "*il bilancio di previsione è deliberato in pareggio finanziario complessivo (..)*" (D.Lgs.267/00, art.162/6), dall'altro, ogni spesa attivata durante l'anno deve essere opportunamente finanziata. La legge contabile infatti prescrive che "*gli enti possono effettuare spese solo se sussiste l'impegno contabile registrato sul competente intervento o capitolo del bilancio di previsione e l'attestazione della copertura finanziaria (..)*" (D.Lgs.267/00, art.191/1). È per questo principio che "*i provvedimenti dei responsabili dei servizi che comportano impegni di spesa sono trasmessi al responsabile del servizio finanziario e sono esecutivi con l'apposizione del visto di regolarità contabile attestante la copertura finanziaria*" (D.Lgs.267/00, art.151/4).

La dimensione complessiva della spesa dipende sempre dal volume globale di risorse (entrate di competenza) che si prevede di accertare nel corso dell'esercizio. Infatti, "*gli enti locali deliberano (..) il bilancio di previsione per l'anno successivo, osservando i principi di (..) pareggio finanziario (..)*" (D.Lgs.267/00, art.151/1). Le previsioni di bilancio, pertanto, non sono mere stime approssimative ma attente valutazioni sui fenomeni che condizioneranno l'andamento della gestione nell'intervallo di tempo considerato dalla programmazione.

Il quadro successivo riporta l'elenco delle uscite impegnate nell'esercizio (competenza), suddivise nei diversi titoli di appartenenza. Gli importi sono espressi in euro mentre l'ultima colonna, trasformando i valori monetari in percentuali, indica l'importanza delle singole voci sul totale generale.

RIEPILOGO USCITE (Impegni competenza)	Anno 2012	Percentuale
1 Correnti	45.586.191,87	78,65
2 In conto capitale	7.147.649,09	12,33
3 Rimborso di prestiti	1.809.097,56	3,12
4 Servizi per conto di terzi	3.420.996,85	5,90
Totale	57.963.935,37	100,00

000178

RIEPILOGO USCITE (Impegni competenza)	2008	2009	2010	2011	2012
1 Correnti	44.682.427,35	44.932.562,96	47.534.155,08	43.504.986,45	45.586.191,87
2 In conto capitale	33.945.601,37	5.230.792,00	8.631.720,27	10.926.970,49	7.147.649,09
3 Rimborso di prestiti	1.080.162,82	1.127.939,15	1.055.168,96	1.183.101,11	1.809.097,56
4 Servizi per conto di terzi	3.924.718,08	4.993.858,22	3.745.556,06	3.754.817,54	3.420.996,85
Totale	83.632.909,62	56.285.152,33	60.966.600,37	59.369.875,59	57.963.935,37

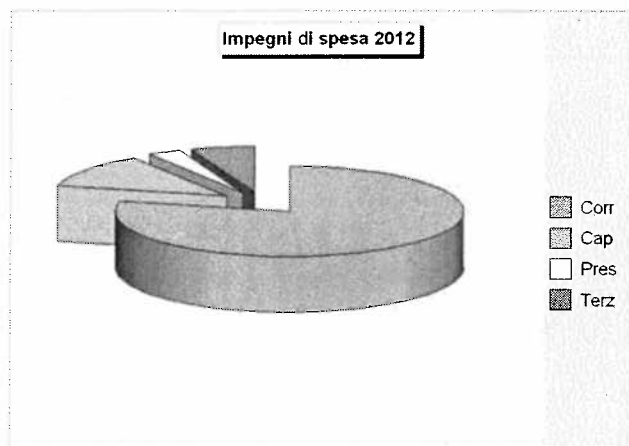
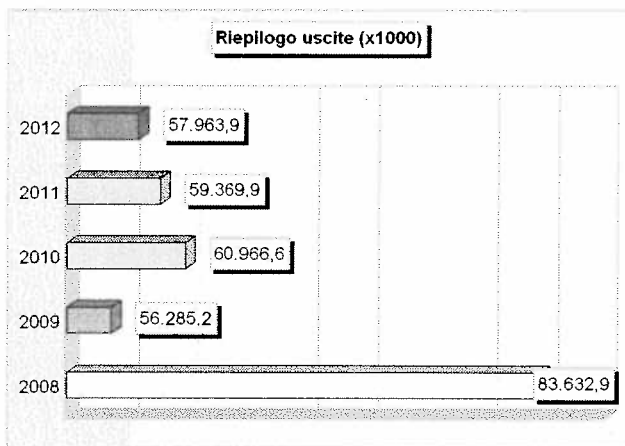

000173

**Andamento delle uscite nel quinquennio
Spese correnti**

Le spese correnti (Titolo I) sono stanziati in bilancio per fronteggiare i costi per il personale, l'acquisto di beni di consumo, le prestazioni di servizi, l'utilizzo dei beni di terzi, le imposte e le tasse, i trasferimenti correnti, gli interessi passivi, gli ammortamenti e gli eventuali oneri straordinari della gestione. Si tratta, pertanto, di previsioni di spesa connesse con il normale funzionamento del comune.

Secondo la destinazione della spesa attribuita dall'ente a questo tipo di uscite, le spese correnti sono suddivise nelle seguenti funzioni: amministrazione, gestione e controllo; giustizia; polizia locale; istruzione pubblica; cultura e beni culturali; sport e ricreazione; turismo; viabilità e trasporti; territorio ed ambiente; interventi nel campo sociale; sviluppo economico; servizi produttivi. Si tratta, in questo caso, di una classificazione che è del tutto vincolante perchè prevista dalla vigente normativa contabile.

Analizzando lo sviluppo delle spese correnti nell'arco dell'ultimo quinquennio, l'ente è in grado di valutare se nel medio periodo vi sia stato uno spostamento di utilizzo delle risorse del Titolo I tra le diverse componenti. Conoscere come si evolve la spesa è molto importante perchè consente, in un livello di analisi più dettagliato, di individuare quale parte di questo incremento sia dovuto alla formazione di nuovi fabbisogni che possiedono un elevato grado di rigidità (spese consolidate o difficilmente comprimibili) e quale, in alternativa, sia invece la componente prodotta da fenomeni od eventi di natura occasionale e non ripetitiva. Per questi ultimi, infatti, esiste invece un elevato margine di intervento che può consistere nella contrazione o nella completa eliminazione di questo tipo di fabbisogno.

L'analisi della spesa per il personale, per la rilevanza che assume nell'economia generale del comune e gli effetti che comporta sugli indici di rigidità della spesa di parte corrente, viene invece descritta in un separato e specifico capitolo, a cui si rimanda.

Il prospetto riporta il totale delle uscite del Titolo I impegnate nell'esercizio (competenza), suddivise in funzioni. Gli importi sono espressi in euro mentre l'ultima colonna, trasformando i valori monetari in percentuali, indica l'importanza delle singole voci sul totale generale della spesa.

Tit.1 - SPESE CORRENTI (Impegni competenza)	Anno 2012	Percentuale
1 Amministrazione, gestione e controllo	11.558.673,69	25,36
2 Giustizia	148.659,70	0,33
3 Polizia	3.003.910,31	6,59
4 Istruzione pubblica	2.579.164,16	5,66
5 Cultura e beni culturali	3.331.816,98	7,31
6 Sport e ricreazione	377.243,47	0,83
7 Turismo	382.319,00	0,84
8 Viabilità e trasporti	1.281.096,24	2,81
9 Gestione del territorio e dell'ambiente	12.097.322,96	26,52
10 Settore sociale	10.595.650,40	23,24
11 Sviluppo economico	230.334,96	0,51
12 Servizi produttivi	0,00	0,00
Totale	45.586.191,87	100,00

000180

E

Tit.1 - SPESE CORRENTI (Impegni competenza)	2008	2009	2010	2011	2012
1 Amministrazione, gestione e controllo	12.902.826,64	15.783.227,51	14.848.373,31	11.946.997,03	11.558.673,69
2 Giustizia	136.824,93	139.326,67	135.429,28	138.982,00	148.659,70
3 Polizia	2.870.927,91	2.588.068,46	2.994.775,88	3.055.461,25	3.003.910,31
4 Istruzione pubblica	2.470.510,11	2.324.709,96	2.366.341,58	2.430.639,13	2.579.164,16
5 Cultura e beni culturali	642.703,66	582.685,25	548.818,12	575.076,24	3.331.816,98
6 Sport e ricreazione	591.455,68	446.790,14	382.323,36	573.982,62	377.243,47
7 Turismo	1.745.128,04	1.575.478,22	1.479.140,37	710.467,28	382.319,00
8 Viabilità e trasporti	1.222.334,93	896.048,90	1.653.623,72	1.900.015,75	1.281.096,24
9 Gestione del territorio e dell'ambiente	12.455.827,89	11.150.179,73	11.790.298,52	10.982.347,91	12.097.322,96
10 Settore sociale	9.275.813,02	9.194.253,01	11.124.174,25	10.977.169,30	10.595.650,40
11 Sviluppo economico	368.074,54	251.795,11	210.856,69	213.847,94	230.334,96
12 Servizi produttivi	0,00	0,00	0,00	0,00	0,00
Totale	44.682.427,35	44.932.562,96	47.534.155,08	43.504.986,45	45.586.191,87

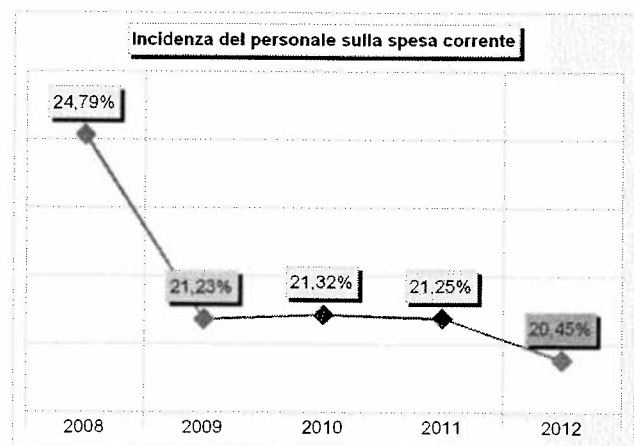
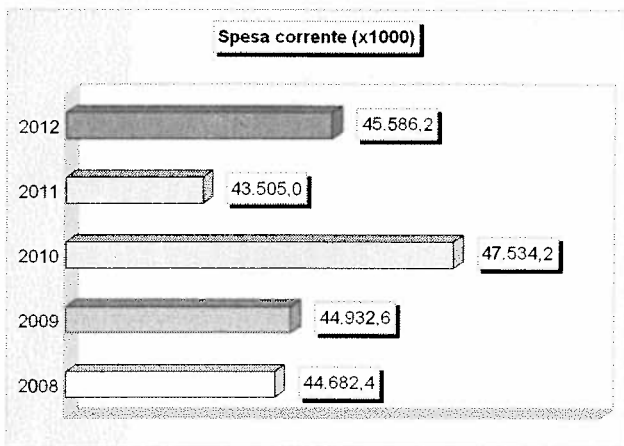
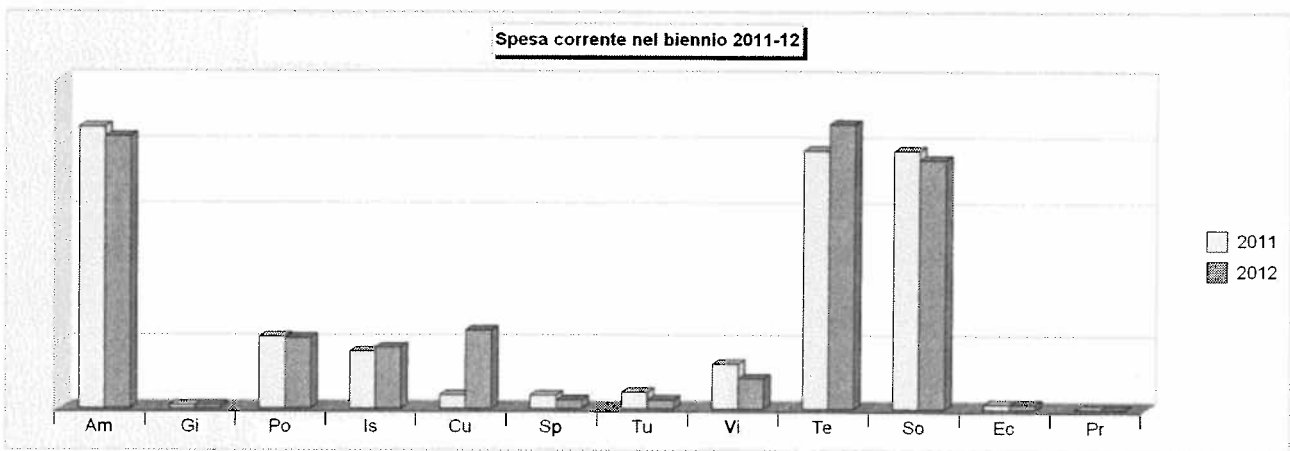

000181

**Andamento delle uscite nel quinquennio
Spese in c/capitale**

Le spese *in conto capitale* contengono gli investimenti che il comune intende realizzare, o quanto meno attivare, nel corso dell'esercizio. Appartengono a questa categoria gli interventi per: l'acquisto di beni immobili; l'acquisizione di beni mobili, macchine ed attrezzature tecnico o scientifiche; i trasferimenti di capitale; le partecipazioni azionarie; i conferimenti di capitale; gli espropri e servitù onerose; gli acquisti di beni specifici per le realizzazioni in economia; l'utilizzo di beni di terzi; gli incarichi professionali esterni; le concessioni di crediti. Per quanto riguarda l'ultima voce (concessioni di crediti), è utile ricordare che tale posta non rappresenta un vero e proprio investimento ma una semplice posta di movimento di fondi, e cioè una partita di credito e debito di natura esclusivamente finanziaria che, nelle registrazioni contabili del comune, viene a compensarsi perfettamente.

Le spese di investimento mantengono lo stesso sistema di aggregazione già adottato nelle spese correnti (analisi funzionale). Sono pertanto ripartite nei seguenti aggregati: funzione di amministrazione, gestione e controllo; giustizia; polizia locale; istruzione pubblica; cultura e beni culturali; sport e ricreazione; turismo; viabilità e trasporti; territorio ed ambiente; interventi nel campo sociale; sviluppo economico; servizi produttivi.

Alcune delle destinazioni appena elencate, un tempo presenti in modo costante nei bilanci degli enti locali, hanno subito in tempi recenti una significativa contrazione dovuta al manifestarsi di direttive economiche o legislative che ne hanno peralizzato lo sviluppo oppure il semplice mantenimento. Si pensi, ad esempio, alla gestione in economia di molti servizi rivolti al cittadino e, in misura sicuramente maggiore, alle molteplici attività di natura produttiva, un tempo organizzate ed erogate direttamente dal comune, ed ora invece attribuite in concessione o in apporto a strutture esterne, come le società di proprietà o le aziende a partecipazione pubblica. Con l'avvento di questo genere di gestione, anche le corrispondenti spese di natura infrastrutturale non sono più presenti, se non a livello di conferimenti o trasferimenti di puro capitale, nelle spese in conto capitale del comune.

Venendo agli aspetti economici, l'accostamento degli investimenti intrapresi nel corso dell'ultimo quinquennio consente di individuare quali, ed in che misura, sono i settori dove siano state o saranno destinate le risorse più cospicue. La *dinamica degli investimenti* è infatti uno degli elementi che mette in risalto le possibilità economiche dell'ente o il grado di propensione del comune verso lo specifico comparto delle opere pubbliche.

Il prospetto riporta le uscite del Titolo II impegnate nell'esercizio (competenza), suddivise nelle varie funzioni. Gli importi sono espressi in euro mentre l'ultima colonna, trasformando i valori monetari in percentuali, indica il grado di importanza delle singole voci sul totale generale.

Tit.2 - SPESE IN CONTO CAPITALE (impegni competenza)	Anno 2012	Percentuale
1 Amministrazione, gestione e controllo	469.220,06	6,56
2 Giustizia	0,00	0,00
3 Polizia	34.920,00	0,49
4 Istruzione pubblica	35.372,00	0,49
5 Cultura e beni culturali	1.556.350,24	21,77
6 Sport e ricreazione	1.325,00	0,02
7 Turismo	0,00	0,00
8 Viabilità e trasporti	538.261,95	7,53
9 Gestione del territorio e dell'ambiente	3.775.895,49	52,84
10 Settore sociale	16.340,64	0,23
11 Sviluppo economico	0,00	0,00
12 Servizi produttivi	719.963,71	10,07
Totale	7.147.649,09	100,00

000182

E

Tit.2 - SPESE IN CONTO CAPITALE (Impegni competenza)	2008	2009	2010	2011	2012
1 Amministrazione, gestione e controllo	1.223.985,37	1.917.473,58	514.617,17	409.337,03	469.220,06
2 Giustizia	394,80	0,00	0,00	0,00	0,00
3 Polizia	46.854,80	70.028,82	31.180,84	20.000,00	34.920,00
4 Istruzione pubblica	119.500,00	197.378,05	333.942,90	98.400,00	35.372,00
5 Cultura e beni culturali	517.903,40	5.200,00	181.534,45	38.800,00	1.556.350,24
6 Sport e ricreazione	397.091,37	118.141,43	329.250,00	0,00	1.325,00
7 Turismo	16.240,00	2.240,00	0,00	39.812,89	0,00
8 Viabilità e trasporti	4.871.224,80	640.266,10	921.948,00	8.715.377,22	538.261,95
9 Gestione del territorio e dell'ambiente	4.271.130,90	2.074.904,85	5.689.989,80	1.120.748,90	3.775.895,49
10 Settore sociale	936.912,90	201.059,57	568.141,11	484.494,45	16.340,64
11 Sviluppo economico	16.000,00	4.099,60	61.116,00	0,00	0,00
12 Servizi produttivi	21.528.363,03	0,00	0,00	0,00	719.963,71
Totale	33.945.601,37	5.230.792,00	8.631.720,27	10.926.970,49	7.147.649,09

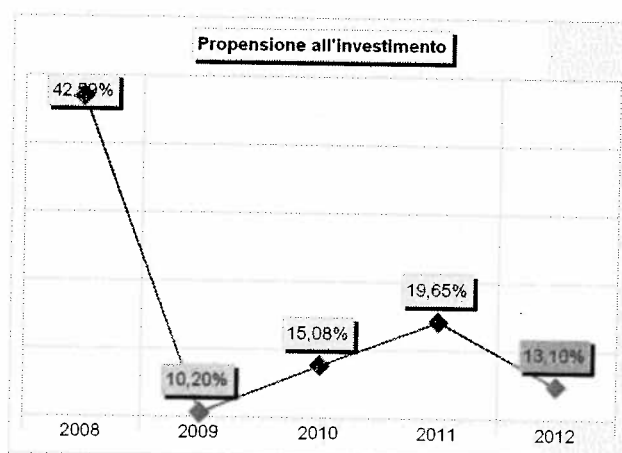
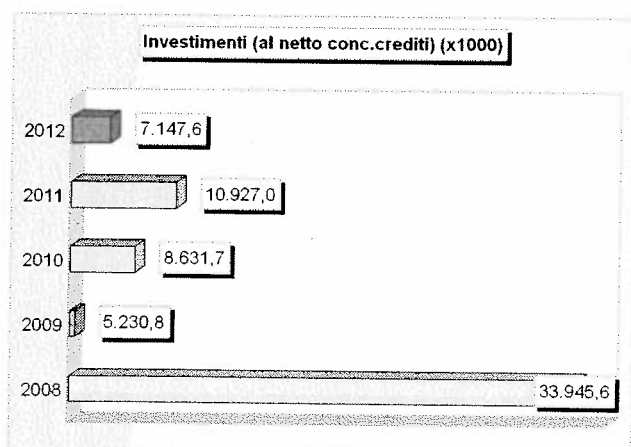
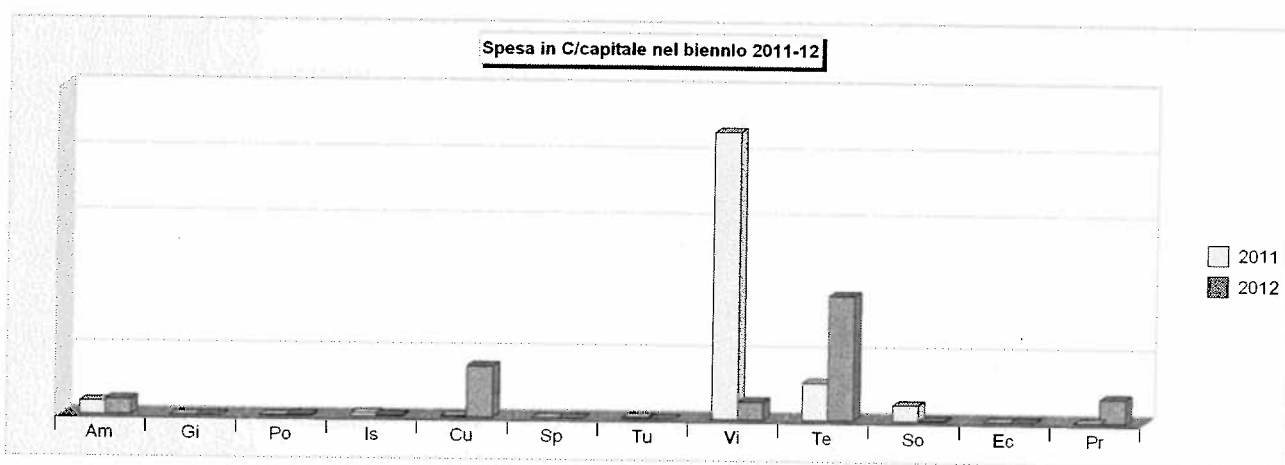

000183

**Andamento delle uscite nel quinquennio
Rimborso di prestiti**

Il Titolo III delle uscite è costituito dal *rimborso di prestiti*, ossia il comparto dove sono contabilizzati i rimborsi dei mutui e prestiti, dei prestiti obbligazionari, dei debiti pluriennali, e dal separato comparto delle *anticipazioni di cassa*. Le due componenti, e cioè la restituzione dell'indebitamento ed il rimborso delle anticipazioni di cassa, hanno significato e natura profondamente diversa. Mentre nel primo caso si tratta di un'autentica operazione effettuata con il sistema creditizio che rende disponibile nuove risorse, per mezzo delle quali si procederà a finanziare ulteriori investimenti, nel caso delle anticipazioni di cassa siamo in presenza di un semplice movimento di fondi che produce a valle una duplice partita di credito (anticipazioni di cassa) e debito (rimborso anticipazioni di cassa), che si compensano a vicenda.

La contrazione dei mutui onerosi comporta, a partire dall'inizio dell'ammortamento e fino alla data di estinzione del prestito, il pagamento delle quote annue per interesse oltre al rimborso del capitale, e questo fino alla concorrenza dell'importo originariamente mutuato. Mentre la quota dell'interesse è riportata tra le spese correnti (Titolo I), la corrispondente quota capitale viene invece contabilizzata nel rimborso di prestiti (Titolo III). L'equilibrio finanziario del bilancio comunale di parte corrente, infatti, si fonda sull'accostamento tra i primi tre titoli delle entrate (entrate tributarie, trasferimenti correnti, entrate extra tributarie) ed il titolo primo e terzo (spese correnti e quote capitale del rimborso mutui) delle uscite.

Oltre a ciò, la facoltà riconosciuta agli enti locali di emettere, in particolari circostanze e con le prescritte cautele, prestiti di natura obbligazionaria (B.O.C.), comporta l'esigenza di imputare, all'interno del sistema contabile ufficiale, anche il valore numerario delle quote di rimborso che si riferiscono ai BOC in scadenza nel corso dell'anno. Questa facoltà di finanziamento degli investimenti, per la complessità tecnica e giuridica dell'operazione, è di solito utilizzata solo dai comuni di dimensioni demografiche non particolarmente piccole.

Nel capitolo che riguarda la dinamica dell'indebitamento sarà esaminato il legame economico e finanziario che tende ad instaurarsi tra l'accensione e il successivo rimborso di prestiti; in tale sede saranno presi in esame sia i movimenti già verificati nell'ultimo quadriennio che quelli previsti nell'anno di competenza.

Il prospetto riporta il totale delle uscite del Titolo III impegnate nell'esercizio (competenza). Gli importi sono espressi in euro mentre l'ultima colonna, trasformando i valori monetari in percentuali, indica l'importanza delle singole voci sul totale generale della spesa.

Tit.3 - RIMBORSO DI PRESTITI (Impegni competenza)		Anno 2012	Percentuale
1 Rimborso di anticipazioni di cassa	(+)	0,00	0,00
2 Finanziamenti a breve termine	(+)	0,00	0,00
3 Quota capitale mutui e prestiti	(+)	1.809.097,56	
4 Prestiti obbligazionari	(+)	0,00	
5 Quota capitale debiti pluriennali	(+)	0,00	
Rimborso finanziamenti a medio/lungo termine		1.809.097,56	100,00
Totale		1.809.097,56	100,00

000184

Tit.3 - RIMBORSO DI PRESTITI (Impegni competenza)		2008	2009	2010	2011	2012
1 Rimborso di anticipazioni di cassa	(+)	0,00	0,00	0,00	0,00	0,00
2 Finanziamenti a breve termine	(+)	0,00	0,00	0,00	0,00	0,00
3 Quota capitale mutui e prestiti	(+)	1.080.162,82	1.127.939,15	1.055.168,96	1.183.101,11	1.809.097,56
4 Prestiti obbligazionari		0,00	0,00	0,00	0,00	0,00
5 Quota capitale debiti pluriennali	(+)	0,00	0,00	0,00	0,00	0,00
Rimborso finanziamenti a medio/lungo termine		1.080.162,82	1.127.939,15	1.055.168,96	1.183.101,11	1.809.097,56
Totale		1.080.162,82	1.127.939,15	1.055.168,96	1.183.101,11	1.809.097,56

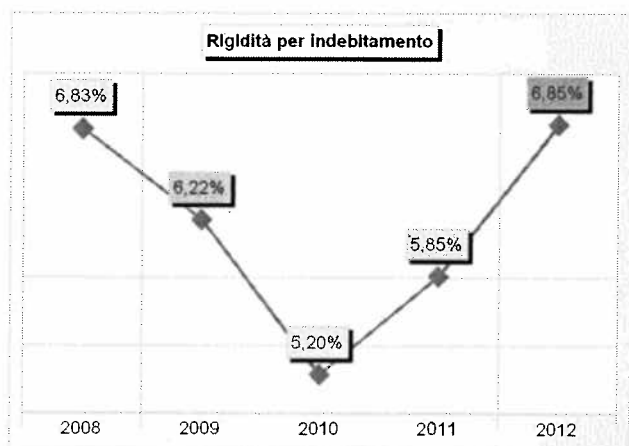
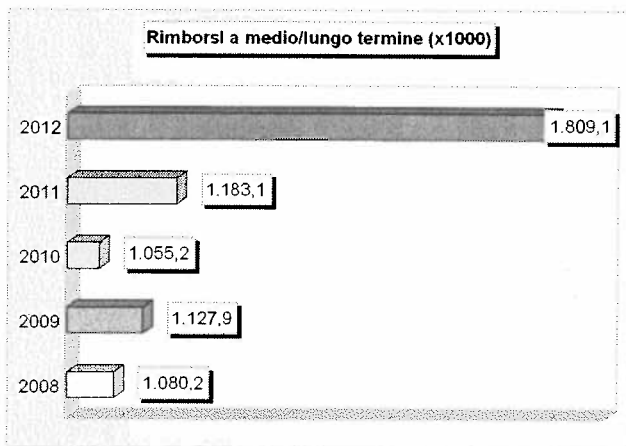
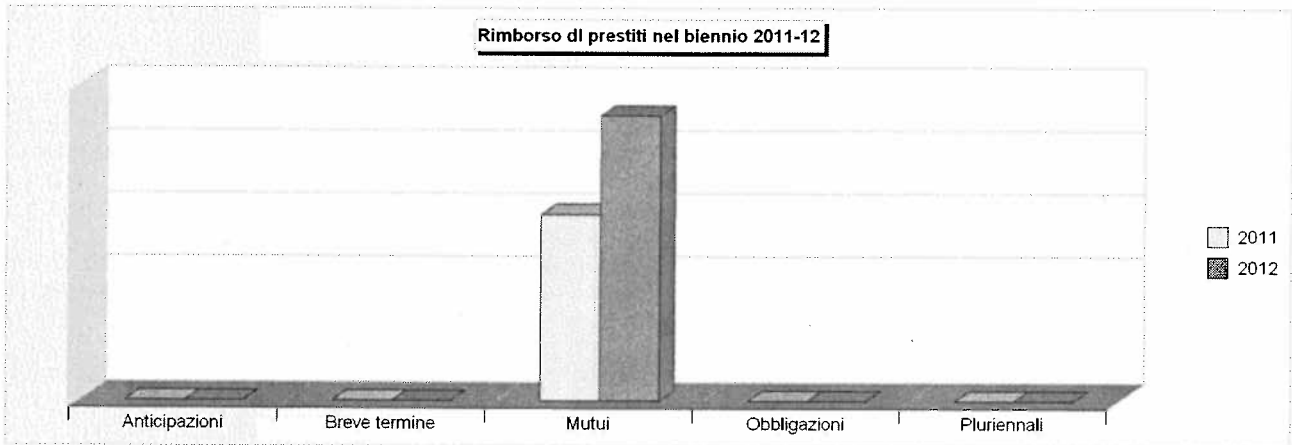

000185

Principali scelte di gestione Costo e dinamica del personale

Ogni ente locale fornisce alla collettività servita un ventaglio di prestazioni: si tratta, generalmente, dell'erogazione di servizi e quasi mai della cessione di prodotti. La produzione di beni, infatti, impresa tipica nel settore privato, rientra solo occasionalmente tra le attività esercitate dal comune. La fornitura di servizi, a differenza della produzione di beni, si caratterizza per la prevalenza dell'onere del personale sui costi complessivi d'impresa, e questo si verifica anche nell'economia dell'ente locale. Il costo del personale (diretto ed indiretto), pertanto, incide *in modo preponderante* sulle disponibilità del bilancio di parte corrente.

I fattori di maggiore rigidità del bilancio comunale sono il costo del personale e il rimborso dei mutui contratti. Il margine di manovra dell'ente si riduce quando il valore di questo parametro tende a crescere. La situazione economica diventa poi insostenibile quando la pressione esercitata dagli stipendi e dai mutui è tale da impedire l'attività istituzionale del comune, creando i presupposti giuridici per la dichiarazione dello stato di *dissesto finanziario*. Il legislatore ha cercato di contenere questo rischio istituendo alcuni indicatori che permettono di individuare gli enti che versano in condizioni strutturalmente deficitarie. Solo queste ultime realtà, infatti, saranno soggette a particolari prescrizioni, per altro verso molto vincolanti, che comporteranno l'adozione di tutti quegli strumenti di rientro dalla condizione di crisi strutturale conseguenti alla dichiarazione di dissesto.

Tomando al gruppo degli indicatori ministeriali che misurano la propensione del comune a rientrare negli standard previsti a livello centrale, è significativo constatare che uno di questi indici prende proprio in considerazione l'incidenza del costo del personale sul totale delle entrate correnti. Questo indicatore diventa positivo se il costo totale del personale, rapportato al volume complessivo delle entrate correnti, è superiore ad una percentuale che varia, a seconda delle dimensioni demografiche del comune, da un minimo del 38 ad un massimo del 40 per cento (40% fino a 4.999 abitanti; 39% fino a 29.999 abitanti; 38% oltre i 29.999 abitanti).

Il prospetto riporta le spese per il personale impegnate nell'esercizio (competenza) e la corrispondente forza lavoro impiegata dall'assetto organizzativo di cui è dotato il comune (*Dotazione organica*).

FORZA LAVORO (numero)		Anno 2012
Personale previsto in pianta organica		264
Dipendenti in servizio: di ruolo		220
non di ruolo		2
	Totale	222

SPESA PER IL PERSONALE (in euro)		Anno 2012
Spesa per il personale complessiva (Tit.1 / Int.1)		9.321.579,62

000186

FORZA LAVORO (numero)	2008	2009	2010	2011	2012
Personale previsto in pianta organica	279	273	269	264	264
Dipendenti in servizio: di ruolo	251	214	235	223	220
non di ruolo	28	32	10	4	2
Totale	279	246	245	227	222

SPESA PER IL PERSONALE (in euro)	2008	2009	2010	2011	2012
Spesa per il personale complessiva (Tit.1 / Int.1)	11.077.045,66	9.541.381,42	10.135.549,82	9.244.832,78	9.321.579,62

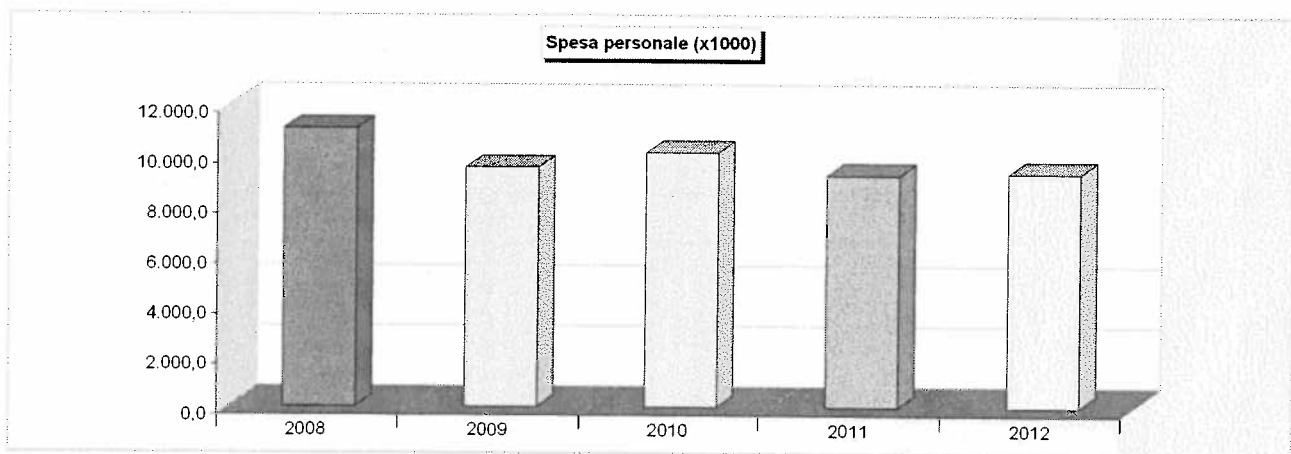

000187

TE

Principali scelte di gestione Livello di indebitamento

Il livello dell'indebitamento, insieme al costo del personale, è la componente più rilevante della possibile *rigidità del bilancio*, dato che i bilanci futuri del comune dovranno finanziare il maggior onere per il rimborso delle quote annue di interesse e capitale con le normali risorse di parte corrente. I prospetti che accompagnano la descrizione di questo importante argomento mostrano le dinamiche connesse con l'indebitamento sotto angolazioni diverse. I quadri di questa pagina evidenziano la politica d'indebitamento dell'ultimo esercizio, chiarendo se sia prevalente l'accensione o il rimborso di prestiti (prima tabella), seguita poi dall'indicazione della consistenza finale del debito (seconda tabella). Il prospetto successivo (terza tabella) estenderà questa analisi all'intero quinquennio per rintracciare gli esercizi dove l'espansione del credito ha avuto la prevalenza sulla restituzione dei debiti. Il relativo grafico, infatti, assumerà valore positivo negli anni dove la contrazione di nuovi prestiti ha superato la restituzione di quelli vecchi e negativo, di conseguenza, negli esercizi dove il livello di indebitamento si è invece ridotto.

È importante notare che l'operazione di consolidamento dei debiti, eventualmente negoziata dal comune, comporta sia l'allungamento del periodo di ammortamento che la riduzione delle quote di capitale che devono essere rimborsate annualmente agli istituti mutuatari. La quota interessi che l'ente dovrà complessivamente pagare, proprio per effetto dell'aumento della durata del prestito, tenderà invece a crescere in modo significativo. Al minor onere di competenza dell'esercizio in cui si effettua l'operazione si contrappone, in questo caso, un aumento del costo totale del prestito restituito. Con queste premesse, il beneficio che l'ente avrebbe avuto a partire dalla data di estinzione del mutuo originariamente contratto, dovuto al venire meno dell'obbligo di stanziare nel bilancio le quote di capitale e interesse, viene così spostato nel tempo. Ne consegue che la curva dell'indebitamento decrescerà in misura minore, o crescerà in misura superiore, rispetto alla situazione che si sarebbe verificata se non fosse stato deliberato il consolidamento.

L'analisi conclusiva (quarta tabella) mostrerà infine il *valore globale dell'indebitamento* alla fine di ogni anno, dove il valore assoluto del ricorso al credito assumerà un'importanza tutta particolare. Mentre i quadri che descrivono la dinamica dell'indebitamento danno infatti la misura del tipo di politica adottata dal comune nel finanziamento degli investimenti, il prospetto sull'indebitamento globale indica invece quale sia l'ammontare complessivo del capitale mutuato. Questo importo, che andrà restituito nel corso degli anni futuri, denota un maggiore o minor grado di rigidità delle finanze comunali di parte corrente, in un'ottica finanziaria che è di medio e lungo periodo.

VARIAZIONE INDEBITAMENTO 2012 (Accensione: Accertamenti - Rimborsi: Impegni)	Accensione (+)	Rimborso (-)	Altre variazioni (+/-)	Variazione netta
Cassa DD.PP.	0,00	381.408,55	0,00	-381.406,55
Istituti di previdenza amministrati dal Tesoro	0,00	0,00	0,00	0,00
Istituto per il credito sportivo	0,00	0,00	0,00	0,00
Aziende di credito	0,00	0,00	0,00	0,00
Istituti speciali di credito	0,00	0,00	0,00	0,00
Istituti di assicurazione	0,00	0,00	0,00	0,00
Stato (Tesoro)	0,00	0,00	0,00	0,00
Prestiti esteri	0,00	0,00	0,00	0,00
Prestiti obbligazionari	0,00	0,00	0,00	0,00
Altri finanziatori	0,00	1.427.691,01	0,17	-1.427.690,84
Totale	0,00	1.809.097,56	0,17	-1.809.097,39

INDEBITAMENTO GLOBALE	Consistenza al 31-12-2011	Accensione (+) (Acc. Tit.5/E)	Rimborso (-) (Imp. Tit.3/U)	Altre variazioni (+/-)	Consistenza al 31-12-2012
Cassa DD.PP.	13.441.485,68	0,00	381.406,55	0,00	13.060.079,13
Istituti di previdenza amministrati dal Tesoro	1,08	0,00	0,00	0,00	1,08
Istituto per il credito sportivo	0,00	0,00	0,00	0,00	0,00
Aziende di credito	0,00	0,00	0,00	0,00	0,00
Istituti speciali di credito	0,00	0,00	0,00	0,00	0,00
Istituti di assicurazione	0,00	0,00	0,00	0,00	0,00
Stato (Tesoro)	0,00	0,00	0,00	0,00	0,00
Prestiti esteri	0,00	0,00	0,00	0,00	0,00
Prestiti obbligazionari	0,00	0,00	0,00	0,00	0,00
Altri finanziatori	25.097.352,30	0,00	1.427.691,01	0,17	23.669.661,46
Totale	38.538.839,06	0,00	1.809.097,56	0,17	36.729.741,67

000180



DINAMICA DELL'INDEBITAMENTO (Accensione - Rimborso + Altre variazioni)	2008	2009	2010	2011	2012
Cassa DD.PP.	-387.127,42	-407.601,46	-348.305,15	-363.274,88	-381.406,55
Istituti di previdenza amministrati dal Tesoro	-1,08	0,00	0,00	0,00	0,00
Istituto per il credito sportivo	0,00	0,00	0,00	0,00	0,00
Aziende di credito	0,00	0,00	0,00	0,00	0,00
Istituti speciali di credito	0,00	0,00	0,00	0,00	0,00
Istituti di assicurazione	0,00	0,00	0,00	0,00	0,00
Stato (Tesoro)	-1,08	0,00	0,00	0,00	0,00
Prestiti esteri	0,00	0,00	0,00	0,00	0,00
Prestiti obbligazionari	0,00	0,00	0,00	0,00	0,00
Altri finanziatori	-693.034,35	1.973.410,31	-706.863,81	-819.826,43	-1.427.690,84
Totale	-1.080.163,93	1.565.808,85	-1.055.168,96	-1.183.101,31	-1.809.097,39

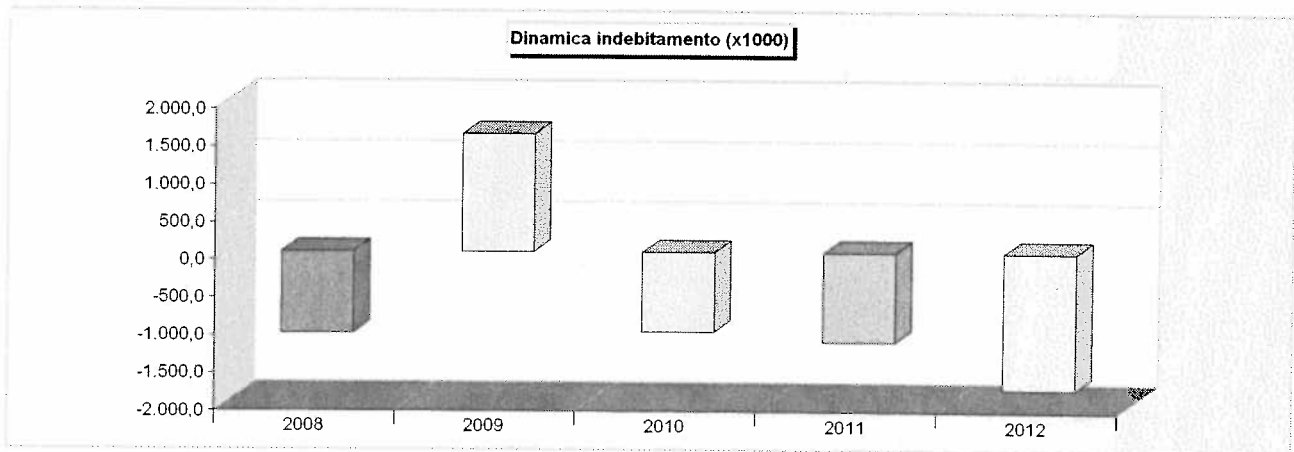

000189

INDEBITAMENTO GLOBALE Consistenza al 31-12	2008	2009	2010	2011	2012
Cassa DD.PP.	14.560.667,17	14.153.065,71	13.804.760,56	13.441.485,68	13.060.079,13
Istituti di previdenza amministrati dal Tesoro	1,08	1,08	1,08	1,08	1,08
Istituto per il credito sportivo	0,00	0,00	0,00	0,00	0,00
Aziende di credito	0,00	0,00	0,00	0,00	0,00
Istituti speciali di credito	0,00	0,00	0,00	0,00	0,00
Istituti di assicurazione	0,00	0,00	0,00	0,00	0,00
Stato (Tesoro)	0,00	0,00	0,00	0,00	0,00
Prestiti esteri	0,00	0,00	0,00	0,00	0,00
Prestiti obbligazionari	0,00	0,00	0,00	0,00	0,00
Altri finanziatori	24.650.632,23	26.624.042,54	25.917.178,73	25.097.352,30	23.669.661,46
Totale	39.211.300,48	40.777.109,33	39.721.940,37	38.538.839,06	36.729.741,67

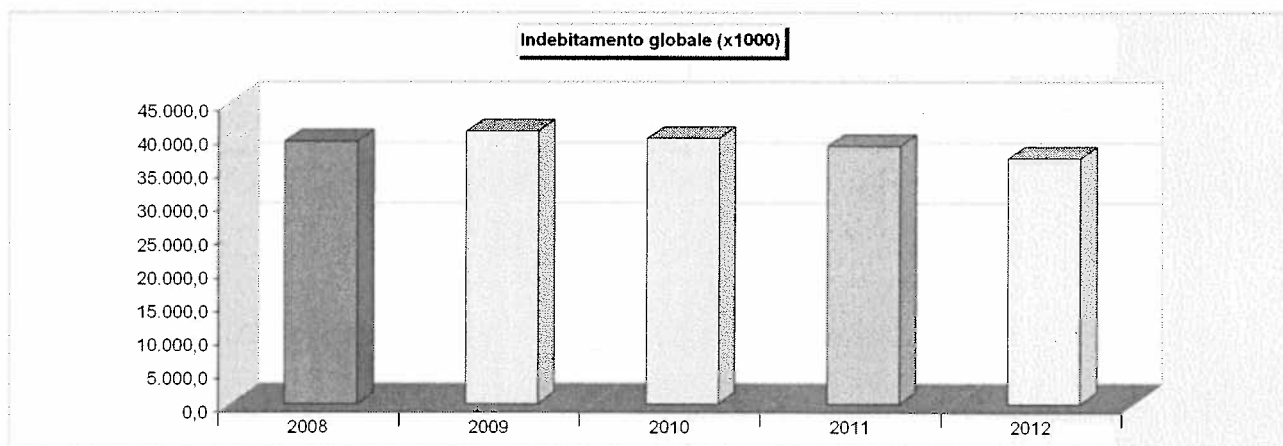

000190

E

Principali scelte di gestione Avanzo o disavanzo applicato

L'attività del comune è continuativa nel tempo, per cui gli effetti prodotti dalla gestione finanziaria di un anno possono ripercuotersi negli esercizi successivi. Questi legami si ritrovano nella gestione dei residui attivi e dei residui passivi, dove l'entità dei crediti e debiti assunti in precedenti periodi contabili e non ancora saldati, ha effetto sui movimenti finanziari dell'anno in corso (operazioni di cassa); si tratta, pertanto, di una situazione dove l'esercizio corrente è influenzato da decisioni non discrezionali del comune.

Diversa è la condizione in cui l'ente deve applicare al bilancio in corso il disavanzo di anni precedenti o sceglie, di sua iniziativa, di espandere la spesa con l'applicazione dell'avanzo di amministrazione di altri esercizi. In questi casi, l'influsso sul bilancio in corso nasce da decisioni *discrezionali* dell'ente, come nel caso della scelta di applicare l'avanzo di amministrazione, oppure trae origine da regole imposte dal legislatore, come nel caso del ripiano obbligatorio dei disavanzi registrati in esercizi pregressi.

Il legislatore ha stabilito alcune norme che disciplinano puntualmente le possibilità di impiego dell'avanzo di amministrazione imponendo, inoltre, rigide misure per il ripiano del possibile disavanzo. Infatti, *"l'eventuale avanzo di amministrazione (...) può essere utilizzato:*

- a) *Per il reinvestimento delle quote accantonate per ammortamento, provvedendo, ove l'avanzo non sia sufficiente, ad applicare nella parte passiva del bilancio un importo pari alla differenza;*
- b) *Per la prioritaria copertura dei debiti fuori bilancio riconoscibili (...);*
- c) *Per i provvedimenti necessari per la salvaguardia degli equilibri di bilancio (...) ove non possa provvedersi con mezzi ordinari, per il finanziamento delle spese di funzionamento non ripetitive in qualsiasi periodo dell'esercizio e per le altre spese correnti solo in sede di assestamento.;*
- d) *Per il finanziamento di spese di investimento"* (D.Lgs.267/00, art.193/2).

Il ripianamento del *disavanzo* riportato a consuntivo (conto del bilancio) viene attuato con l'operazione di riequilibrio della gestione, utilizzando *"(...) tutte le entrate, e le disponibilità, ad eccezione di quelle provenienti dalla assunzione di prestiti e di quelle aventi specifica destinazione per legge, nonché i proventi derivanti da alienazione di beni patrimoniali disponibili"* (D.Lgs.267/00, art.193/3).

L'analisi dei dati quinquennali sul grado di utilizzo dell'avanzo o sulla copertura dell'eventuale disavanzo, riportata nel primo prospetto, fornisce un'informazione attendibile sugli effetti prodotti dalle gestioni precedenti sugli esercizi immediatamente successivi. In particolare, la concreta disponibilità di un avanzo di amministrazione ha effetti diretti sul dimensionamento delle uscite; si tratta, infatti, di una risorsa di natura *straordinaria* che tende ad aumentare *provvisoriamente* la capacità di spesa corrente o di parte investimento. Questo comporta che almeno in partenza, il bilancio dell'esercizio successivo a quello in cui c'è stata l'espansione della spesa per la disponibilità di un avanzo dovrà fare a meno di questa entrata "una tantum" ed essere dimensionato senza fare affidamento sul possibile nuovo avanzo di corso di formazione (avanzo presunto). L'avanzo di amministrazione, per diventare una risorsa di entrata effettivamente "spendibile", deve essere prima quantificato e poi approvato in modo formale dal consiglio comunale.

Le considerazioni appena formulate portano ad una prima conclusione circa gli effetti prodotti sugli equilibri di bilancio dall'impiego dell'avanzo. Un utilizzo costante di questa risorsa (entrata straordinaria) finalizzato ad espandere la spesa corrente (uscite ordinarie) può, in certi casi, indicare la presenza di una forte pressione della spesa corrente sulle risorse correnti (primi tre titoli di entrata), e quindi denotare una notevole rigidità tendenziale del bilancio. In quest'ultimo caso, infatti, le economie di spesa o le maggiori entrate di precedenti esercizi che hanno prodotto l'avanzo sono state costantemente destinate a coprire esigenze di spesa di natura ripetitiva (uscite correnti destinate al funzionamento del comune), con il consolidamento di questo fabbisogno. Con un'entrata straordinaria, pertanto, si tende a finanziare un tipo di uscita che è invece ordinaria, creando così una condizione di possibile instabilità.

In circostanze diverse, il ripetersi di chiusure in disavanzo sono il sicuro sintomo dell'aggravarsi della situazione che può, se non fronteggiata tempestivamente e con mezzi adeguati, portare progressivamente alla dichiarazione dello stato di dissesto. In questo caso eccezionale, non si tratta più di ripianare una condizione di temporanea eccedenza delle uscite rispetto alle entrate (disavanzo occasionale) ma di fronteggiare una costante necessità di spesa che non trova più, nelle entrate di natura ordinaria, una fonte adeguata di mezzi di sostentamento. Il comune si trova a vivere costantemente al di sopra delle proprie possibilità e non è più in condizione di ridimensionare il proprio fabbisogno. Il deficit non è più occasionale ma sta diventando strutturale.

000191

AVANZO APPLICATO		2008	2009	2010	2011	2012
Avanzo applicato a fin. bilancio corrente		772.482,10	3.101,22	187.747,10	128.271,28	200.849,88
Avanzo applicato a fin. bilancio investimenti		2.164.801,52	530.419,10	2.004.262,59	0,00	2.209.515,00
Totale		2.937.283,62	533.520,32	2.192.009,69	128.271,28	2.410.364,88

DISAVANZO APPLICATO		2008	2009	2010	2011	2012
Disavanzo applicato al bilancio corrente		0,00	0,00	0,00	0,00	0,00
Totale		0,00	0,00	0,00	0,00	0,00

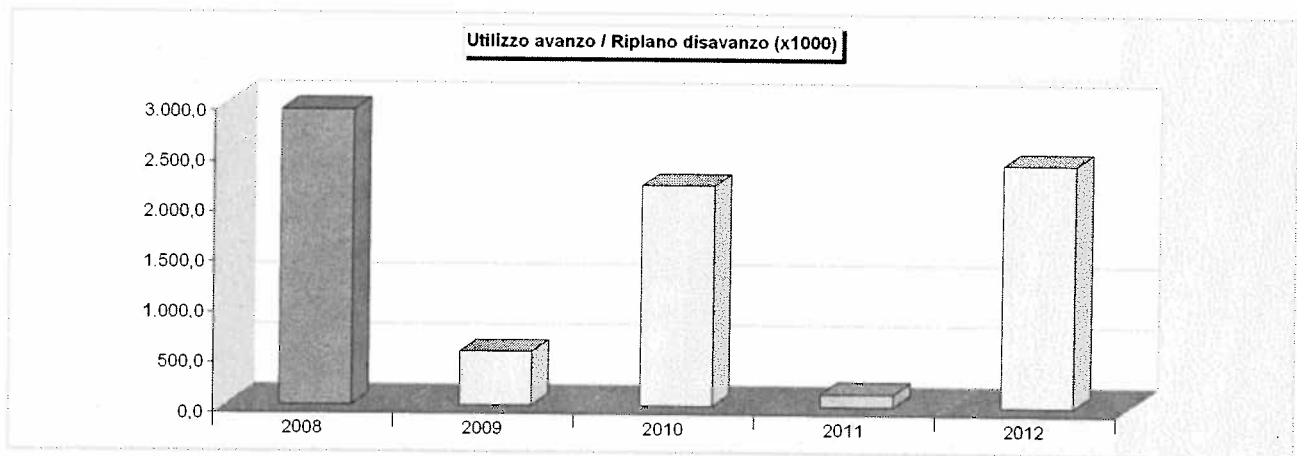

000192

Servizi erogati
Servizi a domanda individuale

I servizi a domanda individuale raggruppano quelle attività gestite dal comune che non sono intraprese per obbligo istituzionale, che vengono utilizzate a richiesta dell'utente e, infine, che non sono erogate per legge a titolo gratuito. Nel capitolo introduttivo sono già state riportate le principali norme che riguardano questa categoria di prestazioni.

Entrando nell'ottica gestionale, con i dati esposti nelle tabelle che seguono è possibile osservare l'andamento nel tempo dei costi e dei proventi di questi servizi, consentendo così di individuare quale sia il tipo di politica tariffaria compatibile con le risorse di bilancio. Se la percentuale di copertura di una singola attività (rapporto tra entrate ed uscite) è un elemento oggettivo che denota il grado di importanza sociale assunto da quella prestazione, il risultato complessivo di tutti questi servizi fa emergere il costo globale posto a carico della collettività. È evidente, infatti, che la quota del costo della prestazione non addebitata agli utenti produce una perdita nella gestione del servizio che viene indirettamente posta a carico di tutta la cittadinanza, dato che il bilancio comunale di parte corrente deve comunque rimanere in pareggio. La scelta politica del livello tariffario, di stretta competenza dell'Amministrazione, va quindi a considerare numerosi aspetti sia economici che sociali, come l'impatto sul bilancio, il rapporto tra prezzo e qualità del servizio, l'effetto dell'aumento della tariffa sulla domanda, il grado di socialità, oltre ad altri fattori politico/ambientali.

Il prospetto riporta i movimenti finanziari (accertamenti di entrata, impegni di uscita e risultato contabile) dei servizi a domanda individuale. L'elenco di queste prestazioni è tratto dal certificato sui Parametri gestionali dei servizi allegato ogni anno dal comune al conto di bilancio (Rendiconto).

SERVIZI A DOMANDA INDIVIDUALE - RENDICONTO 2012				
SERVIZI (Accertamenti/Impegni)	Entrate (+)	Uscite (-)	Risultato	% Copertura
1 Alberghi, case di riposo e di ricovero	1.908.260,38	2.066.598,00	-158.337,62	92,34
2 Asili nido	247.193,00	277.027,00	-29.834,00	89,23
3 Impianti sportivi	56.480,00	111.474,72	-54.994,72	50,67
4 Mense scolastiche	779.548,00	956.975,00	-177.427,00	81,46
5 Mercati e fiere attrezzate	90.285,00	108.247,00	-17.962,00	83,41
6 Teatri	0,00	0,00	0,00	0,00
7 Servizi funebri e cimiteriali	0,00	0,00	0,00	0,00
8 Altri servizi	0,00	0,00	0,00	0,00
Totale	3.081.766,38	3.520.321,72	-438.555,34	87,54

000193

E

SERVIZI A DOMANDA INDIVIDUALE ANDAMENTO ENTRATE (Accertamento)	2008	2009	2010	2011	2012
1 Alberghi, case di riposo e di ricovero	1.012.971,43	0,00	1.432.154,72	1.739.178,14	1.908.260,38
2 Asili nido	174.148,94	0,00	165.625,52	184.455,42	247.193,00
3 Impianti sportivi	83.364,09	0,00	89.078,06	90.013,96	56.480,00
4 Mense scolastiche	554.591,23	0,00	355.020,00	705.154,46	779.548,00
5 Mercati e fiere attrezzate	45.678,44	0,00	42.000,00	94.575,75	90.285,00
6 Teatri	5.500,00	0,00	8.430,00	0,00	0,00
7 Servizi funebri e cimiteriali	37.141,62	0,00	0,00	0,00	0,00
8 Altri servizi	0,00	0,00	0,00	0,00	0,00
Totale	1.913.395,75	0,00	2.092.308,30	2.813.377,73	3.081.766,38

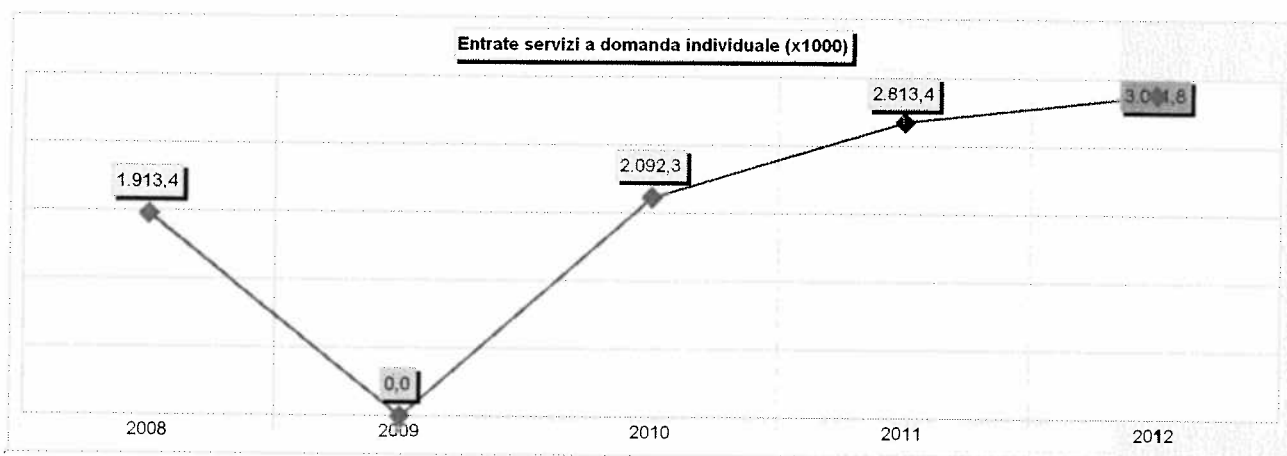

000194

E

SERVIZI A DOMANDA INDIVIDUALE ANDAMENTO USCITE (Impegni)	2008	2009	2010	2011	2012
1 Alberghi, case di riposo e di ricovero	1.670.006,15	0,00	1.965.386,50	1.946.144,39	2.066.598,00
2 Asili nido	704.244,72	0,00	257.380,10	263.788,11	277.027,00
3 Impianti sportivi	315.838,23	0,00	148.367,52	175.672,48	111.474,72
4 Mense scolastiche	920.518,25	0,00	700.127,00	831.529,00	956.975,00
5 Mercati e fiere attrezzate	75.560,33	0,00	47.303,32	96.008,00	108.247,00
6 Teatri	9.748,24	0,00	15.280,66	0,00	0,00
7 Servizi funebri e cimiteriali	47.529,88	0,00	0,00	0,00	0,00
8 Altri servizi	0,00	0,00	0,00	0,00	0,00
Totale	3.743.445,80	0,00	3.133.845,10	3.313.141,98	3.520.321,72

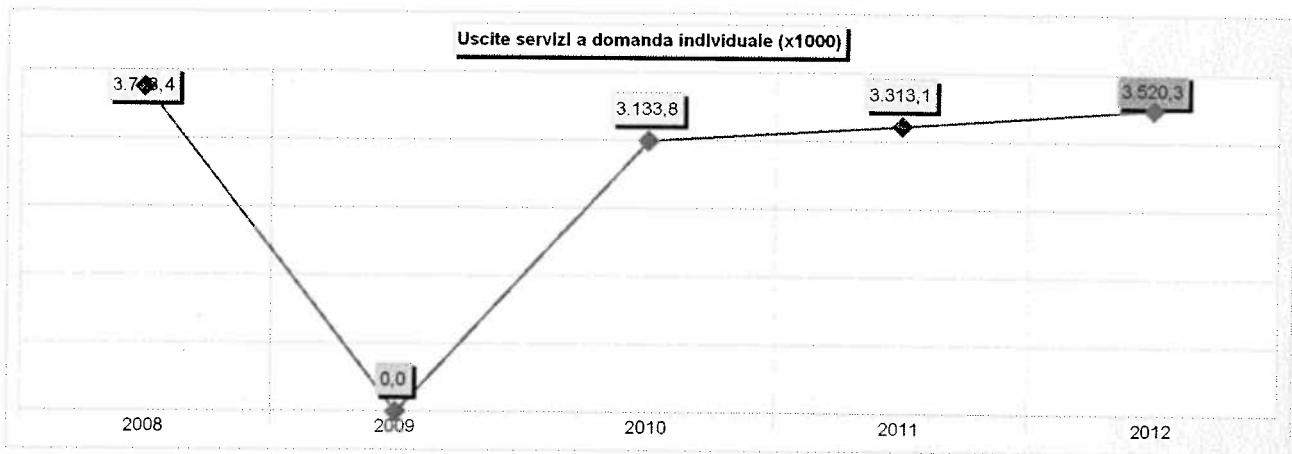

000195

TE

SERVIZI A DOMANDA INDIVIDUALE ANDAMENTO RISULTATO (Rendiconti 2008/2012)	2008	2009	2010	2011	2012
1 Alberghi, case di riposo e di ricovero	-657.034,72	0,00	-533.231,78	-206.966,25	-158.337,62
2 Asili nido	-530.095,78	0,00	-91.754,58	-79.332,69	-29.834,00
3 Impianti sportivi	-232.474,14	0,00	-59.289,46	-85.658,52	-54.994,72
4 Mense scolastiche	-365.927,02	0,00	-345.107,00	-126.374,54	-177.427,00
5 Mercati e fiere attrezzate	-29.881,89	0,00	-5.303,32	-1.432,25	-17.962,00
6 Teatri	-4.248,24	0,00	-6.850,66	0,00	0,00
7 Servizi funebri e cimiteriali	-10.388,26	0,00	0,00	0,00	0,00
8 Altri servizi	0,00	0,00	0,00	0,00	0,00
Totale	-1.830.050,05	0,00	-1.041.536,80	-499.764,25	-438.555,34

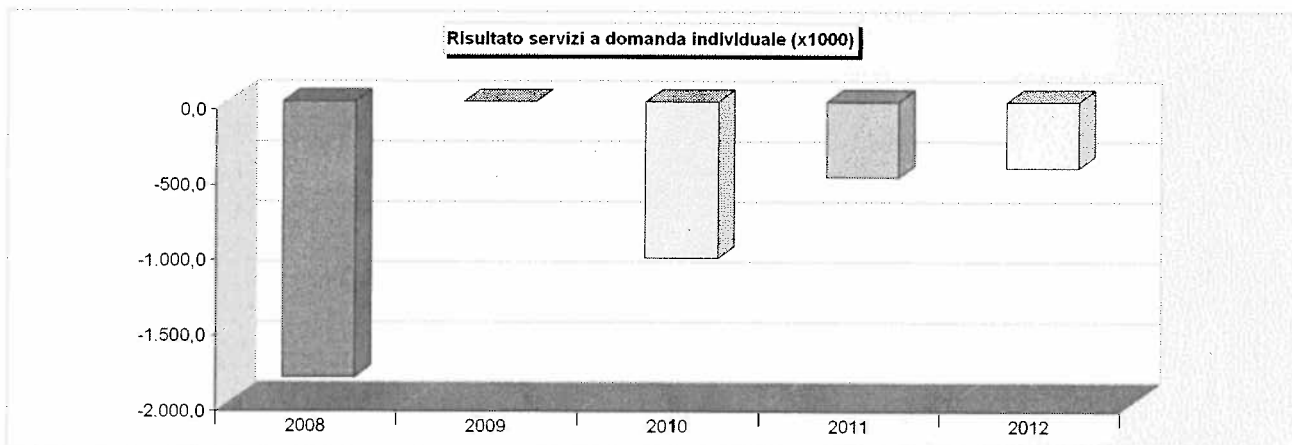

000196